



**СТАЛЬПРОМ®**



# **КАТАЛОГ ПРОДУКЦИИ**

Производство грузозахватных приспособлений

[www.steel-prom.ru](http://www.steel-prom.ru)

Сегодня компания «СталоПром»  
прочно занимает место одного из лидеров  
рынка производства грузоподъемного оборудования.

Вся продукция компании сертифицирована  
и имеет все допуски в соответствии  
с российскими и международными  
стандартами, что подтверждается  
регулярными испытаниями продукции  
как собственной лабораторией качества,  
так и независимыми проверками.

Алексей А. Е





# **Каталог продукции**

[www.steel-prom.ru](http://www.steel-prom.ru)

# Содержание

|              |   |
|--------------|---|
| <b>2</b>     | <b>О компании</b>                                   |
| 3-6          | Производства, цеха                                  |
| <b>7-8</b>   | <b>Канаты стальные</b>                              |
| <b>9</b>     | <b>Стропы грузовые</b>                              |
| 10           | Канатные стропы                                     |
| 11-12        | Эксплуатация канатных строп                         |
| 13           | Характеристика канатных строп                       |
| 14           | Цепные стропы                                       |
| 15-16        | Эксплуатация цепных строп                           |
| 17           | Характеристики цепных строп                         |
| 18           | Комбинированные стропы                              |
| 19           | Текстильные ленточные стропы                        |
| 20           | Характеристики ленточных строп                      |
| 21           | Типы петель строп                                   |
| 22           | Требования безопасности                             |
| 23           | Гарантии на текстильные ленточные стропы            |
| 24           | Способы защиты текстильных ленточных строп          |
| 25           | Текстильные круглопрядные стропы                    |
| 26           | Виды круглопрядных строп                            |
| 27           | Гарантии на круглопрядные стропы                    |
| 28           | Составные текстильные стропы                        |
| 29-30        | Монтажные полотенца                                 |
| 31           | Мягкие силовые пояса МСП                            |
| 32           | Стяжные ремни                                       |
| 33           | Стропы для эвакуаторов и транспортная сеть          |
| 34           | Ремни для буксировки средств                        |
| <b>35</b>    | <b>Оснастка для производства грузовых стропов</b>   |
| 36-39        | Комплекующие для изготовления канатных стропов      |
| 40-43        | Комплекующие для изготовления цепных стропов        |
| 44-46        | Комплекующие для изготовления текстильных стропов   |
| 47           | Комплекующие для производства круглопрядных стропов |
| 48-50        | Грузовой крепеж                                     |
| <b>51</b>    | <b>Захваты</b>                                      |
| 52-55        | Захваты для листа                                   |
| 56-59        | Захваты для металлопроката                          |
| 59-60        | Захваты для труб                                    |
| 61-65        | Захваты для бочек                                   |
| 65-66        | Захваты для барабанов                               |
| 66-68        | Захваты для строительной области                    |
| 69           | Захваты для автомобилей                             |
| 70-72        | Захваты для железнодорожной области                 |
| 73-77        | Захваты специализированные                          |
| <b>78-79</b> | <b>Грузоподъемные траверсы</b>                      |
| 80           | Траверсы. Концевые элементы                         |
| 81-82        | Траверсы. Условное обозначение в маркировке         |
| 82-85        | Виды траверс  |
| 86           | Траверсы для железнодорожной отрасли                |
| 87           | Центраторы грузоподъемные                           |
| 88-89        | Тара  |
| <b>90</b>    | <b>Контакты</b>                                     |



# О компании

Компания «СТАЛЬПРОМ» — одно из самых крупных российских предприятий по изготовлению съемного грузоподъемного оборудования, такелажа и комплектующих.

Под торговой маркой «СТАЛЬПРОМ» реализуются:

- стропы текстильные ленточные;
- круглопрядные;
- канатные стропы;
- цепные стропы;
- стальные канаты;
- захваты;
- зажимы;
- скобы;
- траверсы;
- коуши.

Вся продукция строго соответствует ГОСТам, сертифицирована и паспортизована.

С 2003 года, целью своего существования компания «СТАЛЬПРОМ» ставит производство высококачественного грузоподъемного оборудования, отвечающего всем потребностям клиента.

Для ее достижения выбрана стратегия постоянного улучшения сервисного обслуживания и совершенствования производства.

На сегодняшний день компания имеет собственный производственно-складской комплекс площадью более 15 гектаров, который состоит из нескольких цехов и складских помещений.

Производственно-складская база оснащена необходимым для производства оборудованием, которое постоянно обновляется, закупаются современные станки и высокотехнологичное оборудование.

Наши клиенты - ведущие предприятия России и ближнего зарубежья. Нас ценят за высокое качество продукции, мы в свою очередь нашим клиентам предлагаем индивидуальный подход, приемлемые

# Производство

Компания «СТАЛЬПРОМ» — эксклюзивный официальный дилер производственного предприятия «Завод СтрОпКомплект». «Завод СтрОпКомплект» включает в себя производственно-складской комплекс, который состоит из нескольких цехов

## Производственный комплекс

- цех канатных и цепных стропов;
- цех по производству текстильных стропов;
- цех по производству текстильной ленты;
- цех по производству такелажа и комплектующих;
- сваро-сборочный цех;
- цех механической обработки.

## Складской комплекс

- склад готовой продукции;
- склад канатов;
- склад комплектующих;
- производственный склад;
- металлобаза.



# Цех по изготовлению канатных и цепных стропов

## Перечень продукции

- канатные стропы грузоподъемностью до 60 тонн методом заплетки с использованием каната диаметром до 72 мм;
- канатные стропы грузоподъемностью до 20 тонн методом опрессовки алюминиевой втулкой с использованием каната диаметром до 42 мм;
- цепные стропы грузоподъемностью до 67 тонн с использованием цепи 8-го и 10-го класса прочности различной комплектации по желанию заказчика.

## Оснащение цеха:

- пресс гидравлический «Талурит» усилием от 150-1000 тонн 3 шт;
- станки для заплетки вручную стальных канатов диаметром 6,2-42,0 мм;
- станки с электроприводом - для заплетки стальных канатов диаметром 44,5-72,0 мм.



# Цех такелажа и комплектующих 3-го класса

## Перечень продукции

- звенья Т, РТ1, РТ3, ОВ1, ОВ2;
- крюки чалочные г/п от 0,5 до 12,5 тонн;
- коуши.

Цех по производству комплектующих 3-го класса прочности для изготовления канатных стропов обеспечивает потребность заказчиков и внутренние потребности в комплектующих.

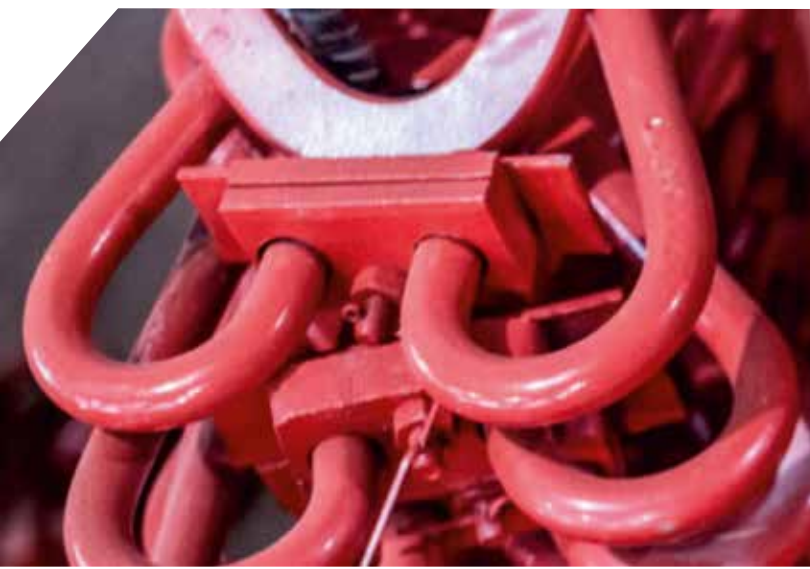

# Цех по производству текстильной ленты

## Перечень продукции

- ленты для грузовых текстильных стропов;
- чехлы для круглопрядных стропов;
- ткань для обшивки петель стропа;
- ленты для стяжных ремней;
- технические ленты;
- технические комплексные нити плотностью до 66 000дтекс для изготовления круглопрядной стропа.

## Оснащение цеха:

- лента производится из высокопрочного синтетического волокна на современном немецком лентоткацком импортном оборудовании на производственных площадях 2000 м<sup>2</sup>;
  - оборудование позволяет изготавливать ленту шириной до 300 мм с разрывной нагрузкой до 60 тонн;
  - окраска ленты производится в соответствии с европейским стандартом на термочувствительном оборудовании;
- Каждая партия выпускаемой продукции проходит испытание на специальных разрывных стендах и имеет стандарт качества.



# Цех по производству текстильных стропов

## Перечень продукции

- стропы текстильные петлевые СТП, кольцевые СТК г/п
- высокопрочные мягкие монтажные полотенеца ВМП г/п до 32 тонн;
- ленточные ветвевые стропы 1СТ, 2СТ, 3СТ, 4СТ г/п до 64 тонн;
- стропы для полотенец монтажных ПМ-СТП г/п до 60 тонн;
- ремни стяжные грузовые, тяговые и буксировочные;
- ремни для автомобилей;
- ленточные петлевые стропы на удавку с крюком. Комплектация по желанию заказчика.
- составные текстильные стропы: ленточные г/п до 64 тонн и круглопрядные - неограниченной г/п.

## Оснащение цеха:

- более 55 современных импортных швейных машин;
- два станка по изготовлению круглопрядных стропов;
- станки для упаковки стропов.



# Свароборочный цех

## Возможности

- резка углеродистых нержавеющей и жаропрочных сталей толщиной до 300 мм;
- вальцовка листа до 30 мм;
- гибка листа до 20 мм;
- сварка в среде защитного газа (углекислота, аргон и смеси углекислоты и аргона);
- молот гидравлический, с кинетическим усилием 1100 кДж;
- ручная дуговая сварка;
- сварка нержавеющей и жаропрочных сталей;
- наплавка цветных металлов;
- сварка под флюсом;
- гибка круга и труб до 56 мм;
- ковка усилием до 100 Т.с.;
- пресса с усилием до 100 тн.

## Оснащение цеха:

- сварочные автоматы;
- полуавтоматы;
- сварочные станции для сварки под флюсом;
- аргоновые дуговые станции;
- пресса;
- МТР с ЧПУ;
- гильотины;
- листогибы;
- вальцы;
- трубогибы;
- камера полимерной покраски.

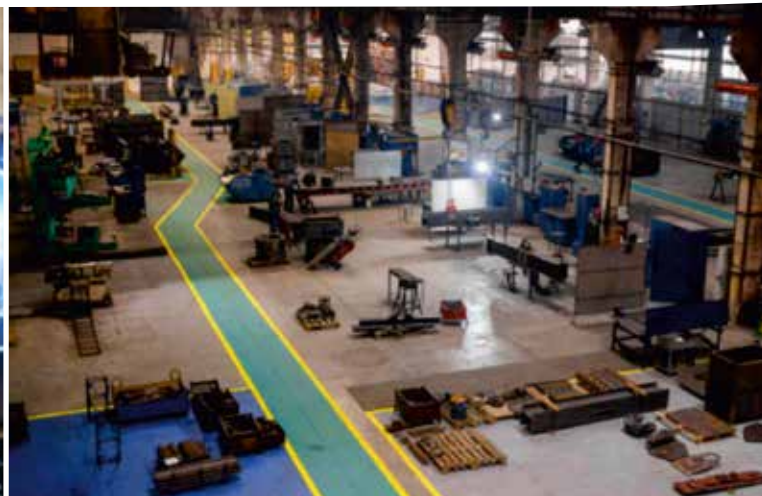
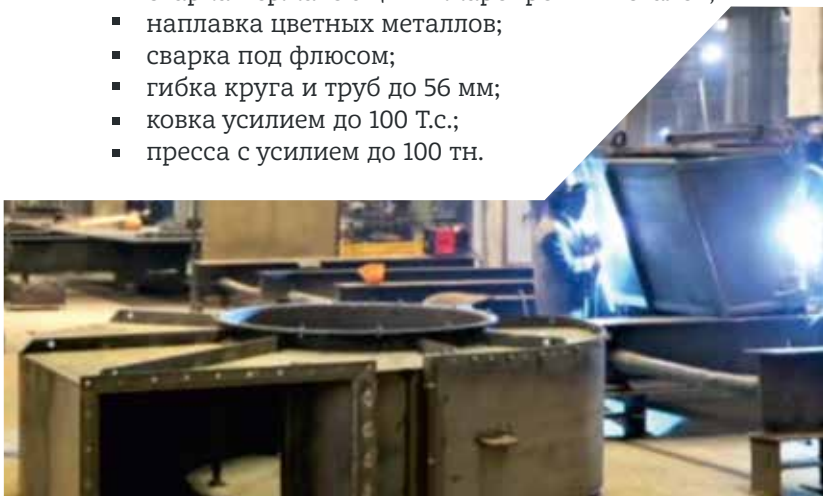

Одним из ключевых направлений деятельности является разработка и изготовление сложного грузозахватного и нестандартного оборудования для нужд металлургической, нефтегазовой, машиностроительной и атомной отраслей.

# Цех механической обработки

## Перечень продукции

- токарные работы на станках с ЧПУ;
- фрезерные работы на пятикоординатных станках;
- выездные наплавочно-расточные работы по ремонту отверстий в полевых условиях (в карьере, на промплощадке, в шахте).

## Оснащение цеха:

### Участок ЧПУ:

- расточные станки TOS Varnsdorf WHQ-13CNC;
- фрезерные станки TLV-850;
- токарные станки TTL-20 AL;
- токарные станки KE 63-1350.

### Участок универсального оборудования

- токарно-винторезные станки;
- фрезерные станки;
- расточные станки;
- радиально-сверлильные станки;
- круглошлифовальные станки;
- строгальные станки;
- наплавочно-расточной комплекс;
- зубонарезной станок;
- плоскошлифовальный станок.





## Поставщики и материалы

Компания «СтальПром» изготавливает продукцию только из высококачественных материалов, которые **идеально сочетают в себе прочность, долговечность, стойкость** к различным погодным условиям (возможность изготовления комплектующих из высокопрочной стали для холодных климатических условий). Высокое качество продукции — это первостепенная задача для компании «СтальПром» и добиться его возможно только при наличии качественного сырья. Поэтому среди поставщиков Компании только лучшие в своей отрасли:



Технология качества и гарантия используемая в компании система менеджмента качества ИСО 9001 формирует единые требования и принципы в области качества для всех производственных площадок:

- специалисты сварочного производства 2-го и 3-го уровня (система НАКС);
- лаборатория неразрушающего контроля, осуществляющая ультразвуковой и визуально-измерительный контроль;
- наличие испытательных стендов для заводских испытаний до 100 тонн;

Вся продукция сертифицирована, декларирована (наличие деклараций Таможенного союза, тех. регламент о безопасности машин и оборудования) и проходит обязательные заводские испытания по согласованным программам Федеральной службы Ростехнадзора.

## Складирование и упаковка

Компания «СтальПром» немало внимания уделяет качеству упаковки и бережности хранения на своих складах, и именно поэтому специалистами Компании разработана высококачественная герметичная упаковка для идеальной сохранности текстильных стропов, продукции во время транспортировки и ее удобной погрузки и разгрузки на месте монтажа, траверсы и захваты при отгрузке упаковываются в мягкую ткань, оборачиваемую стрейч-пленкой, для исключения потери товарного вида при транспортировке.

## Технологии и гарантии

Компания «СтальПром» — это дружный коллектив опытных специалистов из числа ИТР и рабочих, стремящихся удовлетворить спросы покупателей качественной и надёжной продукцией. На базе предприятия открыта лаборатория неразрушающего контроля, специалисты которой осуществляют визуально-измерительный и ультразвуковой контроль как готовой продукции, так и на стадии изготовления, снижая риск выпуска несоответствующей продукции. Качество сварных соединений выполняется по специальной технологии, аттестованной НАКС «О готовности организации-заявителя к использованию аттестованной технологии сварки в соответствии с требованиями РД 03-615-03», дающей право производить продукцию, эксплуатирующуюся на опасных производственных объектах: грузоподъёмные краны, устройства грузозахватные, подъёмники (вышки), а также строительные конструкции и металлические конструкции для подъёмно-транспортного оборудования. Для контроля за проведением сварочных работ и осуществлением сварочных работ, на предприятии аттестованы специалисты I, II, III уровня. Также для контроля (ВИК) производственных процессов на

предприятии обучен и аттестован персонал ОТК, состоящий из опытных специалистов, имеющих высшее техническое образование. Для проведения заводских и периодических испытаний на предприятии имеется испытательное оборудование — стенды 1 т, 25 т, 60 т, 100 т, позволяющие производить испытания (входной контроль) исходного материала (нити, ленты) и готовой продукции — изделий различных назначений, текстильных, канатных и цепных стропов. Испытания продукции проводятся по программам и методикам, согласованным с Федеральной службой Ростехнадзора. На предприятии внедрена система менеджмента качества ИСО 9001-2008, позволяющая координировать действия всех структур предприятия, направленные на улучшение качества и недопущение брака, а также по работе с поставщиками и потребителями готовой продукции. Вся продукция сертифицирована и декларирована. Изделия, эксплуатирующиеся на опасных производственных объектах, декларированы по схеме 5D. Предприятие гарантирует безаварийную работу выпущенной продукции в гарантийный срок эксплуатации, с учётом соблюдения Правил эксплуатации со стороны покупателя-эксплуатационника.

# Канаты стальные

Канат стальной — это важный и конструкционно сложный грузонесущий элемент, используемый практически на всех грузоподъемных, транспортных, а также дорожно-строительных, землеройных машинах и механизмах. Это сложное изделие из металлической проволоки. Канаты изготавливаются способом последовательной свивки его отдельных элементов в пряди (спиральные канаты одинарной свивки), а пряди в канаты. В результате свивки прядей получают канаты двойной свивки, которые в дальнейшем могут использоваться для изготовления канатов тройной свивки. Стальные канаты чаще всего используют для изготовления грузоподъемного оборудования (стропов), поскольку они выдерживают высокие разрывные нагрузки, обладают повышенной износостойкостью.

Эксплуатационные параметры зависят от качества применяемой проволоки и видов выдерживаемых нагрузок.

Эксплуатировать стальную канатно-тросовую продукцию следует в соответствии с нормами, действующими в такелажной отрасли. Предлагая нашим клиентам канаты, мы поставляем вместе с товаром и необходимую документацию, содержащую информацию о правилах использования.

Канаты стальные изготавливаются в соответствии с требованиями ГОСТ 3241-91 из проволоки по ГОСТ 7372-79.

## В зависимости от используемого материала сердечника выделяют:

- канаты с органическим сердечником, изготовленным из синтетических или натуральных материалов – О.С. Данный вид сердечников, благодаря своей специальной пропитке, препятствует быстрому истиранию проволок и защищает от коррозионных процессов внутренние части канатов;
- канаты с металлическим сердечником — М.С. Этот вид стальных канатов отлично подходит для применения в горячих цехах, а также в тех случаях, когда используется многослойная навивка на барабан.

## По способу свивки выделяют следующие виды канатов:

- нераскручивающиеся — Н. В них пряди сохраняют своё положение после того, как с конца каната будет снята заварка и перевязка;
- раскручивающиеся — Р. В канатах этого типа после снятия заварки и перевязки проволоки пряди изменяют своё положение.

При изготовлении нераскручивающихся канатов проволоки подвергают предварительному изгибу. Благодаря этому данный вид обладает большей долговечностью, меньшим стремлением к образованию петель и узлов, а также кручению.

## В зависимости от направления свивки выделяют:

- стальные канаты левой (Л) свивки;
- стальные канаты правой (П) свивки.

## В зависимости от особенностей покрытия поверхности проволоки стальные канаты классифицируются на виды:

- без какого-либо покрытия;
- с цинковым покрытием ОЖ. Используются для работы в условиях с особо агрессивной внешней средой;
- с цинковым покрытием Ж — предназначены для работы в агрессивной среде;
- с цинковым покрытием С — для работы в условиях внешней среды средней агрессивности.

**В наличии на складе канатной продукции компании «СтальПром» огромный ассортимент канатов всевозможных ГОСТов от ведущих производителей России.**

**По желанию заказчика возможна отгрузка канатов от 1 метра.**

**Мы реализуем только новые сертифицированные канаты российского производства.**

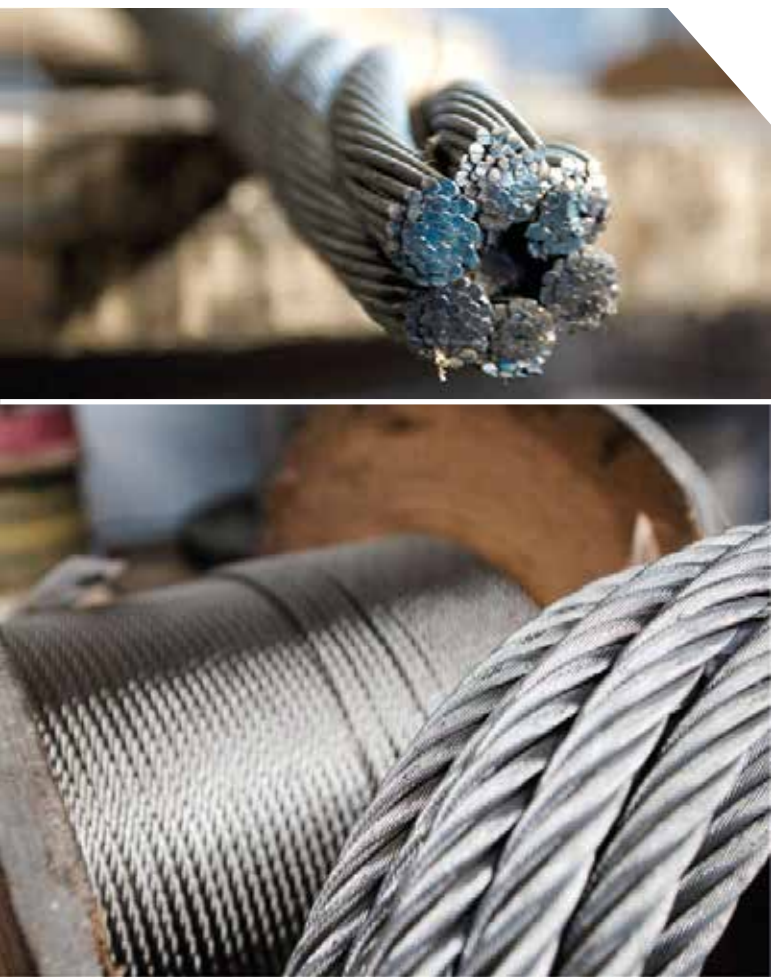

| Стандарт         | Внешний вид | Расшифровка   | d Каната    | Применимость  |
|------------------|-------------|---|-------------|---|
| ГОСТ 2688-80     |             | Канат двойной свивки типа ЛК-Р, конструкции 6x19(1+6+6)+1 о. с.                                   | 3,6 - 56,0  | Используется как подъемный трос для мостовых, башенных, судовых и автомобильных кранов; в качестве грейферных и талевых канатов; для скреперных канатов, горных и землеройных автомашин, машин бурения, лебедок.  |
| ГОСТ 3062-80     |             | Канат одинарной свивки типа ЛК-0, конструкции 1x7 (1+6).  | 0,65 - 9,2  | Применяется для устройств растяжек мачт; для перемычки заземлений металлических конструкций; для грозозащитного троса на высоковольтных линиях электропередач; для подвески орудий рыболовства; для тросовой системы в троллейбусной контактной сети. Используется на судовых подъемных установках. |
| ГОСТ 3063-80     |             | Канат одинарной свивки типа ТК 1x19 (1+6+12)  | 1,0 - 16,0  | Применяется для устройств растяжек мачт; для перемычки заземлений металлических конструкций; для грозозащитного троса на высоковольтных линиях электропередач; для подвески орудий рыболовства; для тросовой системы в троллейбусной контактной сети; Используется на судовых подъемных установках. |
| ГОСТ 3070-88     |             | Канат стальной двойной свивки типа ТК конструкции 6x19(1+6+12)+1 о.с.                             | 3,3 - 13,0  | Применяются как канаты общего назначения, для обустройства лесоплавных креплений, ограждений, кроме грузоподъемных кранов.  |
| ГОСТ 3071-88     |             | Канат стальной двойной свивки типа ТК конструкции 6x37(1+6+12-18)+1 о.с.                          | 5,0 - 15,0  | Применяются как канаты общего назначения, кроме грузоподъемных кранов. Изготавливаются с органическим сердечником.  |
| ГОСТ 3077-80     |             | Канат двойной свивки типа ЛК-О конструкции 6x19(1+9+9)+1 о.с.                                     | 4,6 - 30,5  | Применяются в качестве подъемных на судах и лифтах; тормозных - на шахтных подъемных установках; тяговых — на канатных дорогах.   |
| ГОСТ 7668-80     |             | Канат двойной свивки типа ЛК-РО конструкции 6x36(1+7+7/7+14)+1 о.с.                               | 11,5 - 72,0 | Применяются в качестве подъемных канатов башенных, мостовых, судовых и автокранов; канатов для кранов; в качестве экскаваторных подъемных канатов и канатов для лебедок; ваерных канатов для оснащения траулеров; тяговых канатов для канатных дорог и стропов.                                     |
| ГОСТ 7669-80     |             | Канат двойной свивки типа ЛК-РО конструкции 6x36(1+7+7/7+14)+7x7(1+6)                             | 14,5 - 64   | Применяются на шагающих экскаваторах в качестве гибкой связи ковша и тяговой лебедки; для вертикальных и наклонных шахтных установок; для металлургических кранов.  |
| ГОСТ 16853-88 ОС |             | Канат двойной свивки типа ЛК-РО конструкции 6x31(1+6+6/6+12) с органическим сердечником о.с.      | 25,0 - 38,0 | Применяются на буровых установках.  |
| ГОСТ 16853-88 МС |             | Канат двойной свивки типа ЛК-РО конструкции 6x31(1+6+6/6+12) с металлическим сердечником 7,7 м.с. | 25,0 - 38,0 | Применяются на буровых установках.  |

# Стропы грузовые

Стропы — это специальные приспособления, необходимые для захвата грузов и их последующего подъёма и перемещения, которые на концах оснащены звеном, крюком, скобой или захватом.

Стропы относятся к удобным устройствам, благодаря которым груз не только поднимается, но и обеспечивается полная его сохранность.

При необходимости использования стропов, в первую очередь, следует учитывать предельные нагрузки на элементы стропа во время работы, характер поднимаемого груза и режим использования.

**В зависимости от материала различаются стропы:**

- канатные;
- цепные;
- текстильные.



# Канатные стропы

Канатные стропы производятся согласно ГОСТ 25573-82 «Стропы грузовые для строительства», РД 10-33-93 (с изм. РД 10-231-98) «Стропы грузовые общего назначения, требования к устройству и безопасной эксплуатации». Основным сырьем при производстве канатных стропов выступают стальные канаты правой свивки: ГОСТ 2688-80, ГОСТ 7668-80 (исполнение для работы в умеренном климате) и ГОСТ 3071-88, ГОСТ 3079-80 (для климатического исполнения ХЛ).

Канатный строп представляет собой отрезок стального каната, заделка концов которого выполняется методом заплетки (диаметр каната до 72 мм), опрессовки втулкой (до 42 мм). При изготовлении специальных видов стропов иногда применяется заделка концов каната винтовыми, клиновыми зажимами.

## Достоинства

- высокая износостойкость;
- устойчивость к динамическим нагрузкам;
- возможность выявить дефекты на ранних стадиях, так как разрушение каната происходит постепенно.

## Недостатки

- большой собственный вес при значительной грузоподъемности;
- повышенная жесткость ветвей при малой длине и крупном диаметре каната.

При выборе стропов следует обратить внимание на температурный режим окружающей среды. Минимальная рабочая температура для стропов: для умеренного климатического исполнения -40°C, для холодного климатического исполнения ХЛ -60°C. Канатные стропы, ветви которых изготовлены из канатов с органическим сердечником, допускается применять для транспортировки грузов с температурой не выше +60°C, с металлическим сердечником - не выше +150°C. Кроме того, на выбор стропов влияет характер груза, углы строповки, типоразмеры крюка грузоподъемного оборудования, а также размеры проушин и иных технологических элементов.

## Основные виды канатных стропов

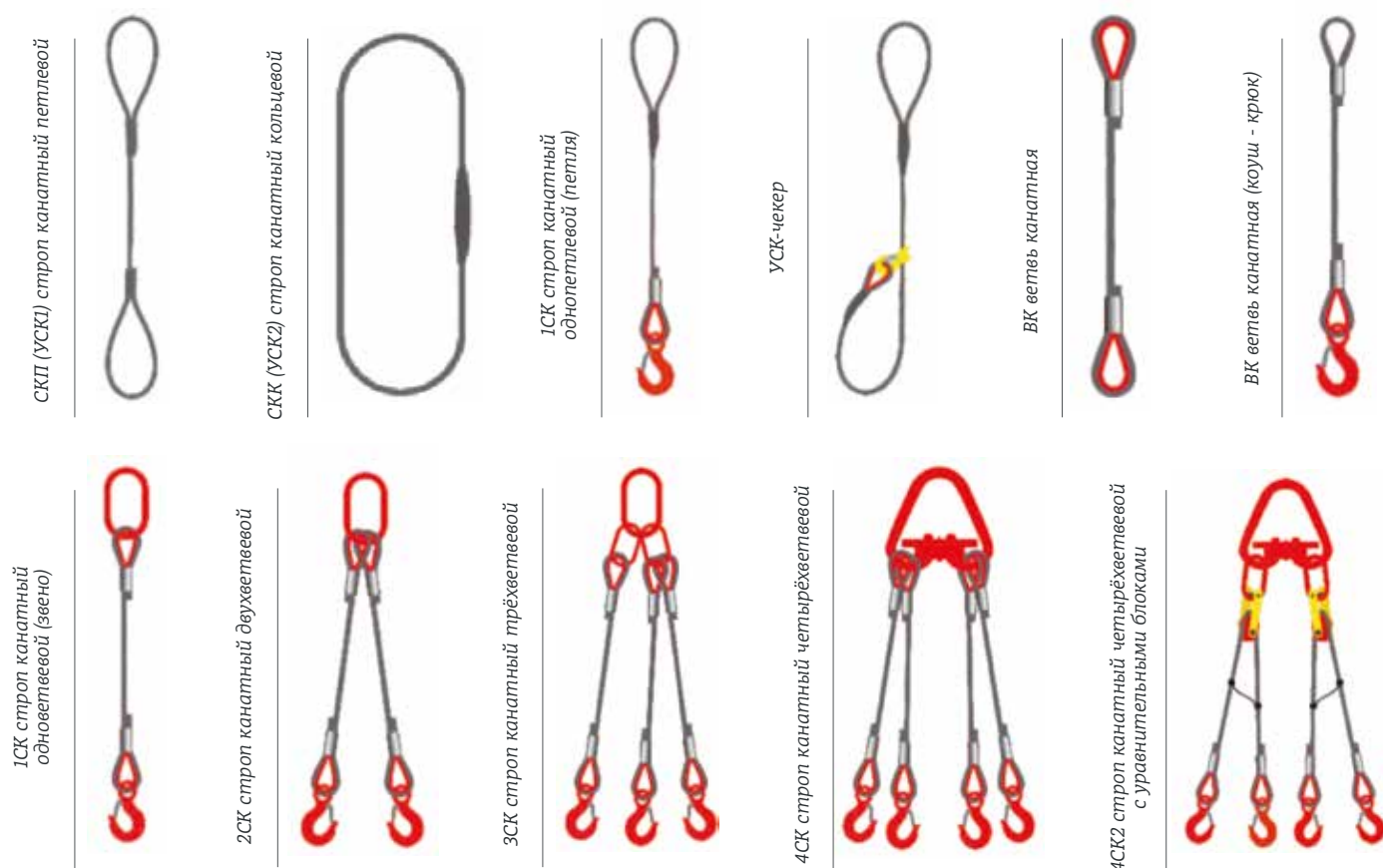

## Допустимые рабочие нагрузки на канатные стропы с учетом схем строповки грузов

На рабочую нагрузку стропа из стального каната влияет угол между его ветвями. Подъём запрещен, если угол между ветвями стропа больше 120° (если угол равен 120°, то допустимая грузоподъёмность стропа уменьшается на 50% от первоначальной).

Гарантийный срок эксплуатации при односменном режиме работы составляет 3 месяца со дня ввода в эксплуатацию.

Коэффициент запаса прочности каната по отношению к его разрывной нагрузке — не менее 6, соединительных элементов стропов — не менее 5, захватов — не менее 4.

Минимальная рабочая температура для стропов умеренного климатического исполнения -40°С, климатического исполнения ХЛ — 60°С.

Канатные стропы, ветви которых изготовлены из канатов с органическим сердечником, допускается применять для транспортировки грузов с температурой не выше +60°С, с металлическим сердечником (с заделкой концов каната алюминиевой втулкой) не выше +150°С.

### Примеры правильного использования стропа грузоподъёмностью 4 тонны

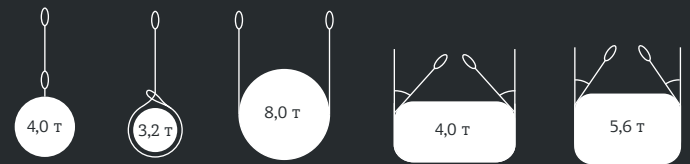

| Обозначение  | УСК1 (СКП) и УСК2 (СКК) |               |              |                |                 |                  | 2СК            | 4СК             |
|--|-------------------------|---------------|--------------|----------------|-----------------|------------------|----------------|-----------------|
|  | Прямой подъем           | Подъем петель | U - образный | угол 0°... 45° | угол 45°... 90° | угол 90°... 120° | угол 0°... 90° | угол 0°... 120° |
| Схемы строповки                                      |                         |               |              |                |                 |                  |                |                 |
| Коэффициент изменения г/п в зависимости от строповки | 1,0                     | 0,8           | 2,0          | 1,8            | 1,4             | 1                | 2,1            | 1,5             |

## Требования безопасности.

### Нормы и правила браковки канатных стропов

Стропы из стальных канатов используются значительно чаще, чем стропы из цепей. При эксплуатации стропов следует руководствоваться ФНП «Правила безопасности опасных производственных объектов, на которых используются подъемные сооружения». Владельцы съёмных грузозахватных приспособлений обязаны обеспечить содержание их в исправном состоянии и безопасные условия работы путём организации надлежащего осмотра, надзора и обслуживания, согласно требованиям правил безопасности. Наличие большой жёсткости этих стропов и стремление к лёгкому перекручиванию требуют особых мер предосторожности при подвешивании груза. Необходимо следить за тем, чтобы подвешенный груз был хорошо закреплен и не мог менять своего положения во время перемещения. При перемещении грузов с острыми кромками стропы сильно перегибаются на углах, поэтому постановка специальных прокладок под кромки грузов строго обязательна; в противном случае возможен обрыв стропа и падение груза.

В процессе эксплуатации стропы должны подвергаться периодическому осмотру в установленные сроки на предприятии (но не реже, чем через 5 и 10 дней). Выявленные в процессе осмотра или технического освидетельствования поврежденные стропы изымаются из работы до проведения ремонта. После ремонта стропы подлежат техническому освидетельствованию на предприятии, на котором они ремонтировались. При этом стропы должны подвергаться внешнему осмотру и испытанию нагрузкой в 1,25 раза превышающей их номинальную грузоподъёмность.

При работе с грузами, имеющими острые ребра, рекомендуется размещать проставки из дерева, резины и аналогичных материалов для предотвращения повреждения стропов. Стрповка груза с его свободной укладкой на петлевые стропы допускается только при наличии на грузе элементов, предотвращающих его смещение в продольном направлении.

Для повышения безопасности использования канатных стропов возможна оклетнёвка места заплётки термоусадочной трубкой.

## Не допускаются к эксплуатации стропы

- при отсутствии или повреждении маркировочной бирки;
- с деформированными коушами или при износе последних с уменьшением первоначальных размеров сечения более чем на 15%;
- с трещинами на опрессовочных втулках или при изменении размера последних более чем на 10% от первоначального;
- с признаками смещения каната в заплётке или втулках;
- с повреждёнными или отсутствующими оплётками или другими защитными элементами при наличии выступающих концов проволоки у места заплётки;
- с крюками, не имеющими предохранительных замков.

## Запрещается



Боковой изгиб  
концевого  
элемента



Вязание  
узлов



Зацеп  
за рог крюка



Удары  
по элементам  
стропы



Работа  
при отсутствии  
защелки  
на крюках



\*Ремонт

\*Ремонт с заменой гибких и концевых элементов производится только предприятием-изготовителем, имеющим соответствующее разрешение

## Гарантии изготовителя на канатные стропы

1. Гарантийный срок эксплуатации при односменном режиме составляет:
  - по ГОСТ 25573-82 — в течение 3-х месяцев (для стропов типов СКП, СКК), для остальных — в течение 6-ти месяцев;
  - по РД 10-33-93 (с изм. РД 10-231-98) — в течение 3-х месяцев для всех типов стропов со дня ввода в эксплуатацию.
2. Строп испытан статистической нагрузкой, превышающей грузоподъёмность в 1,25 раза в течение 3-х минут.
3. Изготовитель гарантирует соответствие стропов требованиям ГОСТ 25573-82, РД 10-33-93 (с изм. РД 10-231-98) при соблюдении потребителем условий хранения и эксплуатации.
4. Партия или штучные экземпляры стропов сопровождаются паспортом продукции, удостоверяющим соответствие требованиям стандарта и руководящих документов. Каждый строп содержит бирку, способ крепления которой обеспечивает ее сохранность до конца эксплуатации стропы.

## Маркировочная бирка

Рабочая длина стропы

а/п стропы

Товарный знак  
предприятия

Порядковый номер  
в системе нумерации  
предприятия

Дата испытания

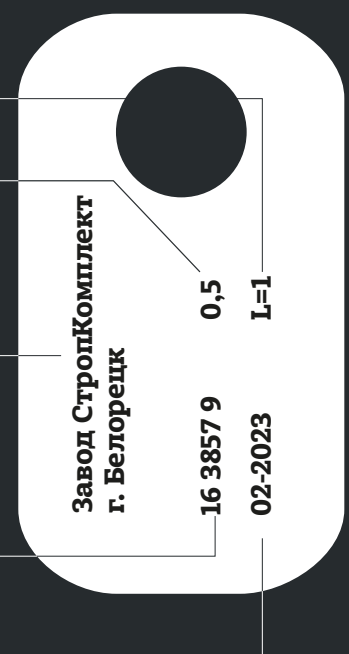

# Характеристики основных видов канатных строп

## Универсальный строп канатный петлевой (СПК) УСК1



Состоит из отрезка каната, двух петель и двух концевых креплений (заделки) – втулок или заплётки. Конструкция стропы подразумевает непосредственный контакт стропы с грузом и имеет одну из самых широких областей применения. Это строительные-монтажные и погрузочно-разгрузочные работы с различными видами грузов, как имеющих специальные крепёжные элементы, так и с отсутствием таковых. Изготавливается двумя способами: заплёткой (диаметр каната до 72 мм) и опрессовкой на втулку (диаметр каната до 42 мм).

|      |      |      |      |      |      |      |      |      |      |      |
|------|------|------|------|------|------|------|------|------|------|------|
| 5,00 | 6,30 | 8,00 | 10,0 | 12,5 | 16,0 | 20,0 | 25,0 | 32,0 | 40,0 | 50,0 |
| 24,0 | 27,0 | 30,5 | 33,5 | 37,0 | 42,0 | 47,5 | 56,0 | 60,5 | 65,0 | 72,0 |

|                      |      |      |      |      |      |      |      |      |      |      |      |
|----------------------|------|------|------|------|------|------|------|------|------|------|------|
| Грузо-подъемность, т | 0,32 | 0,50 | 0,63 | 0,80 | 1,00 | 1,25 | 1,60 | 2,00 | 2,50 | 3,20 | 4,00 |
| Ø каната, мм         | 6,2  | 7,6  | 8,3  | 9,9  | 11,0 | 12,0 | 14,0 | 15,0 | 16,5 | 19,5 | 21,0 |

## Универсальный строп канатный кольцевой (СКК) УСК2



Представляет собой замкнутый кольцевой отрезок каната. Применяется, как правило, для обвязки грузов «на удавку», а также для строповки крупногабаритных конструкций, не имеющих проушин в местах крепления.

|      |      |      |      |      |      |      |      |      |      |
|------|------|------|------|------|------|------|------|------|------|
| 0,50 | 0,63 | 0,80 | 1,00 | 1,60 | 2,00 | 3,20 | 5,0  | 6,30 | 8,00 |
| 5,6  | 6,2  | 6,9  | 7,6  | 9,9  | 11,0 | 14,0 | 16,5 | 19,5 | 21,0 |

|                      |      |      |      |      |      |      |      |      |      |      |
|----------------------|------|------|------|------|------|------|------|------|------|------|
| Грузо-подъемность, т | 10,0 | 12,5 | 16,0 | 20,0 | 25,0 | 32,0 | 40,0 | 50,0 | 60,0 | 80,0 |
| Ø каната, мм         | 24,0 | 27,0 | 30,5 | 33,5 | 37,0 | 42,0 | 47,5 | 56,0 | 60,5 | 60,5 |

## Ветвь канатная ВК



Состоит из отрезка каната и двух петель с коушами. Используется как конструкционный элемент при изготовлении ветвевых канатных стропов и как самостоятельный элемент, например, при комплектации траверс.

|      |      |      |      |      |      |      |      |      |      |
|------|------|------|------|------|------|------|------|------|------|
| 0,32 | 0,50 | 0,63 | 0,80 | 1,00 | 1,25 | 1,60 | 2,0  | 2,50 | 3,20 |
| 6,2  | 7,6  | 8,3  | 9,9  | 11,0 | 12,0 | 14,0 | 15,0 | 16,5 | 19,5 |

|                      |      |      |      |      |      |      |      |      |      |      |
|----------------------|------|------|------|------|------|------|------|------|------|------|
| Грузо-подъемность, т | 4,00 | 5,00 | 6,30 | 8,00 | 10,0 | 12,5 | 16,0 | 20,0 | 25,0 | 30,0 |
| Ø каната, мм         | 21,0 | 24,0 | 27,0 | 30,5 | 33,5 | 37,0 | 42,5 | 47,5 | 56,0 | 65,0 |

## Одноветвевой строп канатный 1СК



Состоит из канатной ветви, верхний конец которой может быть изготовлен свободной петлей, либо укомплектован звеном или скобой. Нижний конец может быть оснащён чалочным крюком, скобой, захватом либо другим концевым элементом.

|      |      |      |      |      |      |      |      |      |      |
|------|------|------|------|------|------|------|------|------|------|
| 0,32 | 0,50 | 0,63 | 0,80 | 1,00 | 1,25 | 1,60 | 2,00 | 2,50 | 3,20 |
| 6,2  | 7,6  | 8,3  | 9,9  | 11,0 | 12,0 | 14,0 | 15,0 | 16,5 | 19,5 |

|                      |      |      |      |      |      |      |      |      |      |      |
|----------------------|------|------|------|------|------|------|------|------|------|------|
| Грузо-подъемность, т | 4,00 | 5,00 | 6,30 | 8,00 | 10,0 | 12,5 | 16,0 | 20,0 | 25,0 | 30,0 |
| Ø каната, мм         | 6,2  | 7,6  | 8,3  | 9,9  | 11,0 | 12,0 | 14,0 | 15,0 | 16,5 | 19,5 |

## Двухветвевой строп канатный 2СК



Состоит из двух канатных ветвей: верхний концевой элемент — овальное звено соответствующей грузоподъёмности, нижние концевые элементы — чалочные крюки, скобы, захваты и т.п. Строп обычно используется для перемещения грузов, имеющих два монтажных крепления.

|      |      |      |      |      |      |      |      |
|------|------|------|------|------|------|------|------|
| 0,63 | 0,80 | 1,00 | 1,60 | 2,00 | 3,20 | 5,00 | 6,30 |
| 7,6  | 8,3  | 9,9  | 12,0 | 14,0 | 16,5 | 21,0 | 24,0 |

|                      |      |      |      |      |      |      |      |      |
|----------------------|------|------|------|------|------|------|------|------|
| Грузо-подъемность, т | 8,00 | 10,0 | 12,5 | 16,0 | 20,0 | 25,0 | 32,0 | 40,0 |
| Ø каната, мм         | 27,0 | 30,5 | 33,5 | 37,0 | 42,0 | 47,5 | 56,0 | 60,5 |

## Четырёхветвевой строп канатный 4СК



«Канатный паук» состоит из четырёх канатных ветвей: верхний концевой элемент — звено, нижние концевые элементы — крюки, скобы, захваты и т. п. Имеет широкое применение — строительная отрасль, металлургия, машиностроение, лесная промышленность и т.д. Это обусловлено тем, что большинство грузов имеет 4 точки крепления, что позволяет оптимально распределить нагрузку на строп.

|      |      |      |      |      |      |      |      |       |
|------|------|------|------|------|------|------|------|-------|
| 0,63 | 0,80 | 1,00 | 2,00 | 3,20 | 5,00 | 6,30 | 8,00 | 10,00 |
| 6,2  | 6,2  | 7,6  | 9,9  | 12,0 | 14,0 | 16,5 | 19,5 | 21,0  |

|                      |      |      |      |      |      |      |      |      |
|----------------------|------|------|------|------|------|------|------|------|
| Грузо-подъемность, т | 12,5 | 16,0 | 20,0 | 25,0 | 32,0 | 40,0 | 50,0 | 60,0 |
| Ø каната, мм         | 24,0 | 27,0 | 30,5 | 33,0 | 37,0 | 42,0 | 46,5 | 56,0 |



# Цепные стропы

Изготовление цепных стропов производится методом сборки из комплектующих класса прочности Т8, по ГОСТ Р ЕН 818-4-2011. Цепной строп включает в себя овальное грузоподъемное звено (которое непосредственно навешивается на крановый крюк), цепную ветвь и грузоподъемный захват. В качестве захвата может применяться крюк, такелажная скоба, другие грузозахватные приспособления.

Цепные стропы легко ремонтировать и они более долговечны по сравнению с другими видами стропов. При правильной эксплуатации и своевременном ремонте, а также замене изношенных элементов, цепные стропы могут служить практически неограниченное время. Из всех видов грузоподъемных стропов только цепные стропы применяются при открытом огне и высоких температурах, а также для перемещения и подъема грузов с острыми кромками без специальных протекторов.

## Виды цепных стропов

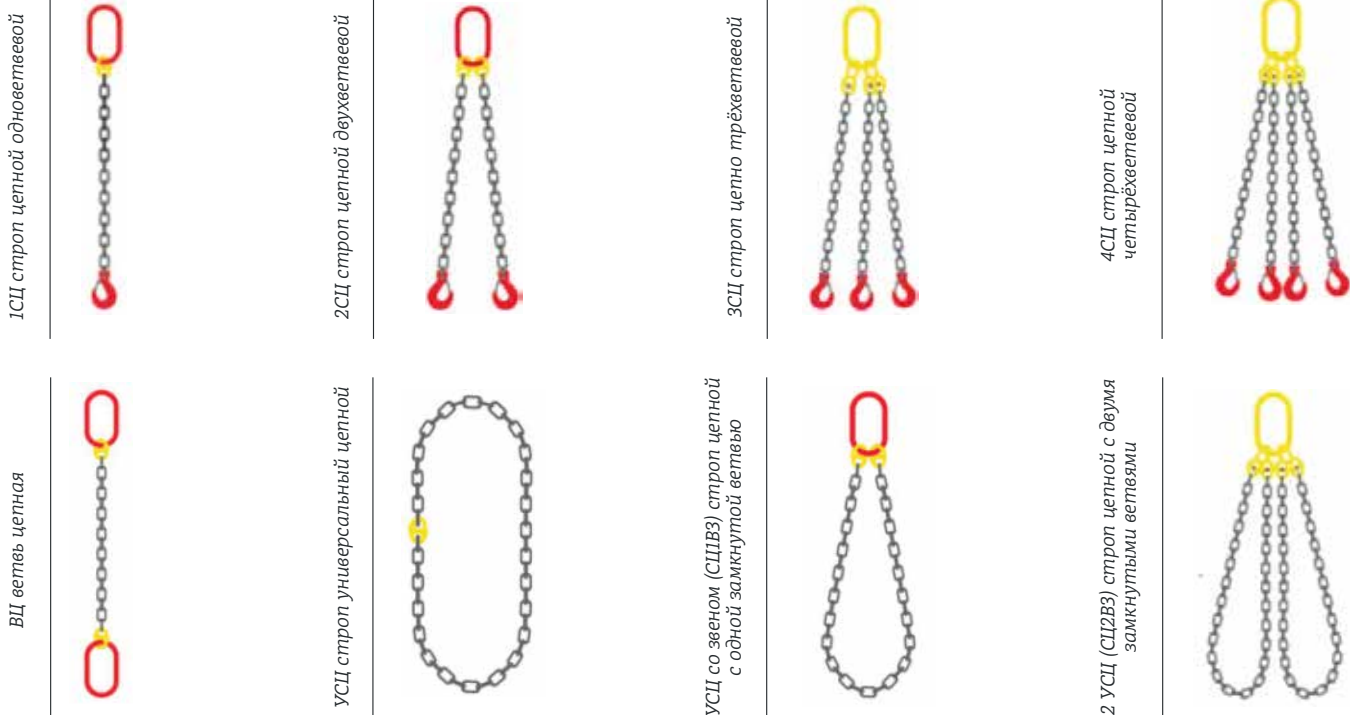

Цепь, как устройство для подъема грузов, появилась задолго до разработки технологии производства стального каната. Их распространению способствовала относительная простота производства и многочисленные области применения — от простых элементов конской упряжи до устройств подъема корабельных якорей. Основным недостатком этих изделий была большая собственная масса — это и подтолкнуло к разработке более удобных средств подъема. В 1980-х годах в Европе появилось принципиально новое поколение круглозвенных цепей — цепи 8-го класса прочности, грузоподъемность которых почти на 50% превышает грузоподъемность цепей 5-го и тем более 3-го классов. Масса цепного стропа класса 8 составляет всего 30% массы стропа аналогичной конструкции класса 3. Тем самым был устранен основной недостаток, сдерживавший широкое распространение этих изделий, и теперь цепные стропы мало отличаются по массе от канатных, а потому их использование во многих случаях предпочтительно.

# Маркировочная бирка

Товарный знак предприятия

а/п стропа

Порядковый номер  
в системе нумерации  
предприятия

Дата испытания

**Завод СтрoпКомплект  
г. Белорезк**

**16 3857 9**

**0,5**

**02-2023**

**L=1**

Рабочая  
длина стропа

## Стропы не допускаются к работе, если:

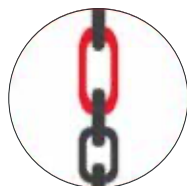

Заварены  
дефекты



Отсутствует  
маркировочная  
бирка



Присутствуют трещины,  
расслоения, надрывы  
на любых элементах



Разность  
длин ветвей  
более 1,5%

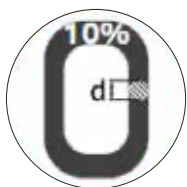

Уменьшение диаметра  
звена цепи и навесных  
звеньев более 10%



У крюков отсутствуют  
предохранительные  
замки



Повреждены  
резьбовые элементы



## Допустимые рабочие нагрузки на цепные стропы с учётом схем строповки грузов

Цепные стропы широко используют на металлургических предприятиях, и потому особое внимание уделяется их защите от высокотемпературной коррозии и окисления. Специальное покрытие, которое наносят на все элементы стропов, позволяет эксплуатировать их в условиях кислотной среды (рН>7) и при температуре от -40°C до +200°C без уменьшения грузоподъёмности.

Использование стропов возможно при температурах до +400°C, но с учётом понижающего грузового коэффициента, и ниже -40°C без ударных нагрузок, но при условии согласования режимов с изготовителем. При эксплуатации цепных стропов при температуре выше +200°C предельная рабочая нагрузка сокращается до значений, указанных в таблице ниже.

| Класс прочности цепного стропы | Рабочая температура    |                     |                     |
|--------------------------------|------------------------|---------------------|---------------------|
|                                | -40 °C ... +200 °C     | +200 °C ... +300 °C | +300 °C ... +400 °C |
|                                | Понижающий коэффициент |                     |                     |
| 3                              | 1                      | 0,9                 | 0,75                |
| 8                              | 1                      | 0,75                | 0,5                 |

| Обозначения  | Прямой подъем петель | Прямой подъем петель | угол 0° ... 45° |             | угол 45° ... 60° |             | угол 0° ... 45° |             | угол 45° ... 60° |             | угол 0° ... 45° |  | угол 45° ... 60° |  |
|--|----------------------|----------------------|-----------------|-------------|------------------|-------------|-----------------|-------------|------------------|-------------|-----------------|--|------------------|--|
|  |                      |                      | 0° ... 45°      | 45° ... 60° | 0° ... 45°       | 45° ... 60° | 0° ... 45°      | 45° ... 60° | 0° ... 45°       | 45° ... 60° |                 |  |                  |  |
| Схемы строповки                                      |                      |                      |                 |             |                  |             |                 |             |                  |             |                 |  |                  |  |
| Коэффициент изменения г/п в зависимости от строповки | 1,0                  | 0,8                  | 2,0             | 1,8         | 1,4              | 1           | 1,4             | 1           | 2,1              | 1,5         |                 |  |                  |  |

### Запрещается



Соединять цепи болтами, пальцами и т.д.



Ударная нагрузка при низких температурах



Контакт с кислотами



Заваривать дефекты



\*Ремонт

\*ремонт с заменой гибких и концевых элементов производится только предприятием-изготовителем, имеющим соответствующее

### Эксплуатация



Проводить замеры



Правильно укладывать цепь



Не допускать изгиба соединительных звеньев



при строповке «на удавку» использовать крюки с предохранительными элементами

# Характеристики основных видов цепных стропов

## Одноветвевой строп цепной 1СЦ, ветвь цепная ВЦ



Представляют собой отрезок цепи, укомплектованный при помощи соединительных звеньев LL овальными звеньями (ВЦ), либо крюком и звеном (1СЦ). Также как и 1СК, строп может быть укомплектован скобой, захватом или другим концевым элементом. Используются для перемещения груза, имеющего одну точку крепления, либо в качестве составного элемента многоветвевых цепных стропов, либо в качестве концевого элемента траверс.

|                                       |           |      |     |   |      |     |    |      |    |      |      |
|---------------------------------------|-----------|------|-----|---|------|-----|----|------|----|------|------|
| Диаметр цепи, мм                      | 1 СЦ / ВЦ | 6    | 7   | 8 | 10   | 13  | 16 | 20   | 22 | 26   | 32   |
| Рабочая нагрузка, т под углом подъема | 0-45      | 1,12 | 1,5 | 2 | 3,15 | 5,3 | 8  | 12,5 | 15 | 21,2 | 31,5 |

## Четырёхветвевой строп цепной 4СЦ



«Цепной паук» состоит из четырех цепных ветвей, верхний концевой элемент — звено соответствующей грузоподъемности. Нижние концевые элементы - крюки различных видов, скобы, захваты и т. п. Также как и у строба 4СК, область применения такого строба очень широка: металлургия, горячее производство, машиностроение, трубопрокатное производство и др.

|                                       |      |     |      |     |    |      |    |      |      |    |    |
|---------------------------------------|------|-----|------|-----|----|------|----|------|------|----|----|
| Диаметр цепи, мм                      | 4СЦ  | 6   | 7    | 8   | 10 | 13   | 16 | 20   | 22   | 26 | 32 |
| Рабочая нагрузка, т под углом подъема | 0-45 | 2,3 | 3,15 | 5,3 | 8  | 11,2 | 15 | 21,2 | 26,5 | 36 | 45 |

## Двухветвевой строп цепной 2СЦ



Состоит из двух цепных ветвей, верхний концевой элемент — звено соответствующей грузоподъемности. Нижние концевые элементы - крюки, скобы, захваты и т. п. Область применения аналогична стропу 2СК: для перемещения грузов, имеющих 2 монтажных крепления, а так же в качестве концевого элемента траверс, в том числе для параллельного подъема нескольких грузов.

|                                       |      |     |     |      |     |     |      |    |      |      |    |
|---------------------------------------|------|-----|-----|------|-----|-----|------|----|------|------|----|
| Диаметр цепи, мм                      | 2СЦ  | 6   | 7   | 8    | 10  | 13  | 16   | 20 | 22   | 26   | 32 |
| Рабочая нагрузка, т под углом подъема | 0-45 | 1,6 | 2,1 | 3,15 | 4,5 | 7,5 | 11,2 | 17 | 21,2 | 26,5 | 40 |

## Универсальный строп цепной УСЦ



Изготавливается в виде либо просто замкнутой цепи, либо замкнутой цепи на верхнем концевом элементе — овальном звене. Применяется для подъема грузов, особенности которых не позволяют применить строп с концевыми элементами, а требуют строповки в обхват (трубы, круглые пачки металлических прутков, брёвна и другой груз без мест крепления).

|                                       |      |   |      |     |     |    |    |      |      |    |    |
|---------------------------------------|------|---|------|-----|-----|----|----|------|------|----|----|
| Диаметр цепи, мм                      | УСЦ  | 6 | 7    | 8   | 10  | 13 | 16 | 20   | 22   | 26 | 32 |
| Рабочая нагрузка, т под углом подъема | 0-45 | 2 | 3,15 | 4,3 | 5,3 | 10 | 15 | 21,2 | 26,5 | 40 | 60 |

## Трёхветвевой строп цепной 3СЦ



Состоит из трех цепных ветвей, верхний концевой элемент — звено соответствующей грузоподъемности. Нижние концевые элементы - крюки различных видов, скобы, захваты и т. п. Применяется для перемещения грузов, имеющих три точки крепления.

|                                       |      |     |      |      |     |      |    |      |      |    |    |
|---------------------------------------|------|-----|------|------|-----|------|----|------|------|----|----|
| Диаметр цепи, мм                      | 3СЦ  | 6   | 7    | 8    | 10  | 13   | 16 | 20   | 22   | 26 | 32 |
| Рабочая нагрузка, т под углом подъема | 0-45 | 2,4 | 3,15 | 4,25 | 6,7 | 11,2 | 17 | 26,5 | 31,5 | 45 | 67 |

## Двухветвевой строп цепной 2УСЦ



Данный строп представляет собой две замкнутые в кольцо цепные ветви на одном концевом элементе-звене. Применяется в основном для подъема грузов, укрепленных на поддонах (поддоны с кирпичом, поддоны с металлом в слитках, и т.д.). Также может применяться для подъема при методе строповки грузов в обхват, геометрические размеры которых диктуют необходимость двух точек крепления строба.

|                                       |      |      |     |     |    |      |      |      |    |    |    |
|---------------------------------------|------|------|-----|-----|----|------|------|------|----|----|----|
| Диаметр цепи, мм                      | 2УСЦ | 6    | 7   | 8   | 10 | 13   | 16   | 20   | 22 | 26 | 32 |
| Рабочая нагрузка, т под углом подъема | 0-45 | 3,15 | 4,3 | 5,3 | 8  | 11,2 | 21,6 | 31,5 | 45 | 50 | 80 |

# Комбинированные стропы

## Комбинированный строп цепной (УСК-Ц) УСКЗ



Комбинированные стропы подбираются исходя из режима работы и характера груза.

Комбинация «к анат-цепь» позволяет получить грузозахватные приспособления со всеми преимуществами как цепного, так и канатного строба.

Цепная часть может работать в контакте с грузом, имеющим температуру выше +60 С, либо с грузами, имеющими острые кромки.

|                                       |               |      |     |     |      |     |    |    |      |      |
|---------------------------------------|---------------|------|-----|-----|------|-----|----|----|------|------|
| Диаметр цепи, мм                      | УСКЗ          | 6    | 7   | 8   | 10   | 13  | 16 | 20 | 22   | 26   |
| Диаметр цепи, мм                      |               | 9,6  | 12  | 15  | 18   | 24  | 27 | 33 | 36,5 | 43,5 |
| Рабочая нагрузка, т под углом подъема | Прямой подъем | 1,12 | 1,6 | 2,1 | 3,15 | 6,7 | 10 | 15 | 17,5 | 24   |

## Цепные стяжные системы

Цепная стяжная система состоит из цепной ветви, с концевыми элементами - цепными крюками с двух сторон и храпового механизма - цепного талрепа. Цепной талреп укомплектован укорачивающими крюками, что позволяет надежно фиксировать в нем цепь. Применяются данные стяжные системы для крепления крупно- габаритных тяжелых грузов, в том числе тяжелой техники, на грузовых платформах, осуществляющих их перевозку. Такие системы могут также применяться в других областях транспортировки и закрепления грузов, где существует необходимость дополнительного натяжения цепи, что осуществляется при помощи цепного талрепа.

| Калибр цепи, мм | рабочая нагрузка, кг | вес комплектов, кг |
|-----------------|----------------------|--------------------|
| 6               | 2500                 | 6,0                |
| 8               | 4000                 | 13,5               |
| 10              | 6300                 | 20,5               |
| 13              | 10000                | 33                 |

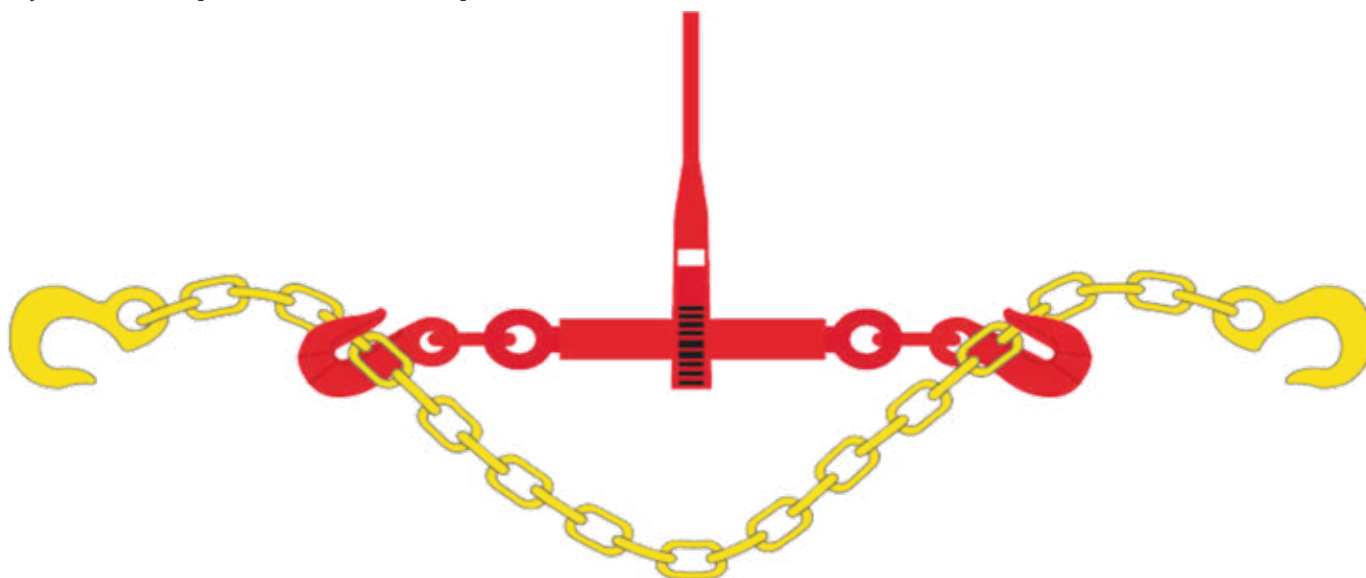

# Текстильные ленточные стропы

Текстильные ленточные стропы производятся из полиэфирных лент высокого качества и применяются как грузозахватные приспособления на складах, промышленных и транспортных предприятиях для подъёма разных грузов.

Изготавливаются стропы текстильные в соответствии с конструкторской документацией, ФНП «Правила безопасности опасных производственных объектов, на которых используются подъёмные сооружения», РД 24-СЗК-01-01 «Стропы грузовые общего назначения на текстильной основе», ТУ.

## Основные достоинства текстильных стропов

- небольшой вес;
- мягкость и лёгкость позволяют деликатно поднимать груз, что не даёт ему деформироваться и повреждаться;
- удобство в использовании и высокая эксплуатационная безопасность;
- высокий уровень устойчивости к агрессивным средам (УФ-излучению, кислотам, щелочам, органическим растворителям и нефтепродуктам);
- высокие электроизоляционные свойства;
- из-за низкой водопоглощаемости текстильные стропы не тонут.

## Основные виды текстильных ленточных стропов

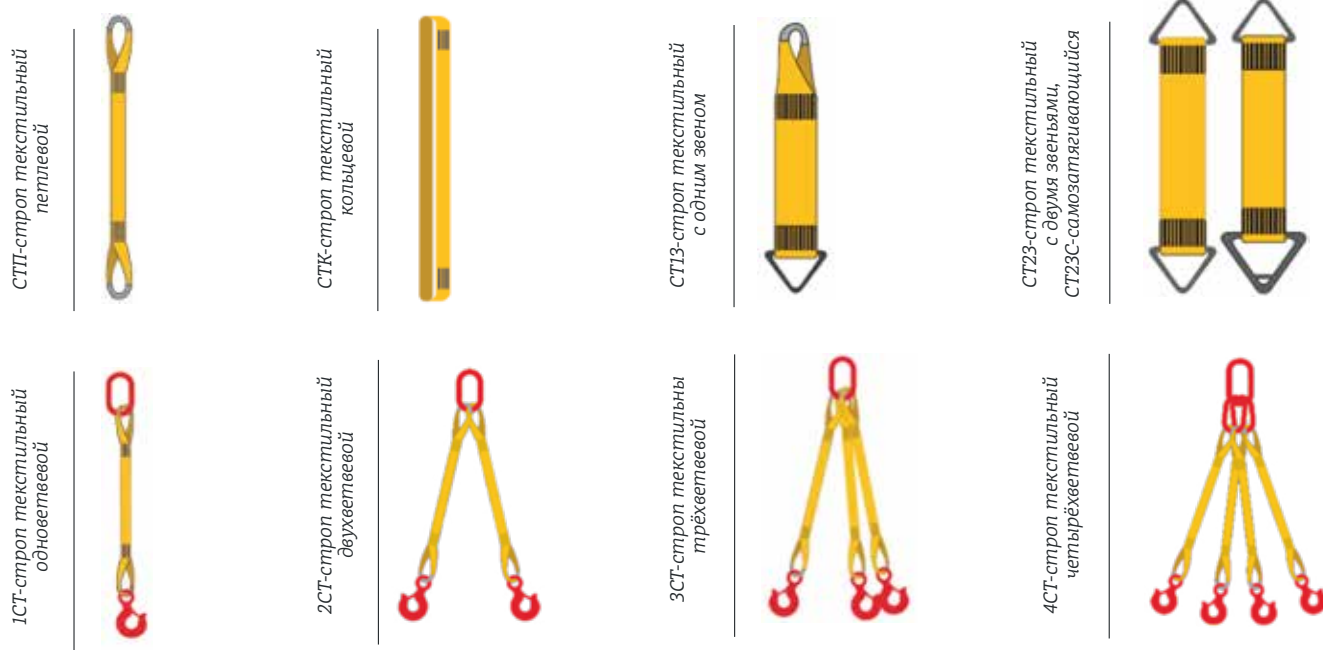

## Основные исполнения ленточных стропов согласно РД 24-СЗК-01-01

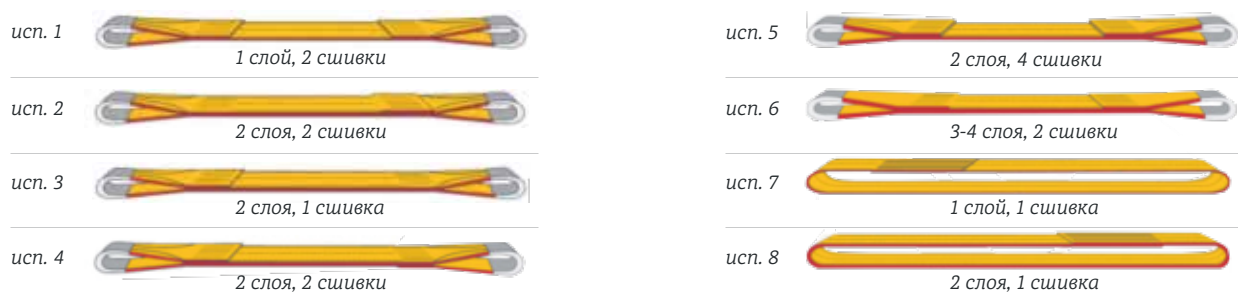

# Характеристики основных видов ленточных стропов

## СТП



| Наименование | Ширина ленты, мм | Исполнение |
|--------------|------------------|------------|
| СТП-0,5т     | 25/30            | 1          |
| СТП-1,0т     | 30/50            | 3          |
| СТП-1,5т     | 50/60            | 3          |
| СТП-2,0т     | 60/50            | 3          |
| СТП-2,5т     | 60/75            | 3          |
| СТП-3,0т     | 90/75            | 3          |
| СТП-4,0т     | 100/120          | 3          |
| СТП-5,0т     | 125/150          | 3          |
| СТП-6,0т     | 150/180          | 3          |
| СТП-8,0т     | 180/240          | 3          |
| СТП-10,0т    | 240/300          | 3          |
| СТП-12,0т    | 300              | 3          |
| СТП-16,0т    | 300              | 6          |
| СТП-20,0т    | 300              | 6          |
| СТП-25,0т    | 300              | 6          |
| СТП-32,0т    | 300              | 6          |

## СТК



| Наименование | Ширина ленты, мм | Исполнение |
|--------------|------------------|------------|
| СТК-0,5т     | 30/25            | 7          |
| СТК-1,0т     | 30/50            | 7          |
| СТК-1,5т     | 50/60            | 7          |
| СТК-2,0т     | 60/50            | 7          |
| СТК-2,5т     | 60/75            | 7          |
| СТК-3,0т     | 90/75            | 7          |
| СТК-4,0т     | 100/120          | 7          |
| СТК-5,0т     | 125/150          | 7          |
| СТК-6,0т     | 150/180          | 7          |
| СТК-8,0т     | 180/240          | 7          |
| СТК-10,0т    | 240/300          | 7          |
| СТК-12,0т    | 300              | 7          |
| СТК-16,0т    | 300              | 8          |
| СТК-20,0т    | 300              | 8          |
| СТК-25,0т    | 300              | 8          |
| СТК-32,0т    | 300              | 8          |

## 2СТ



| Наименование | Ширина ленты, мм | Исполнение |
|--------------|------------------|------------|
| 2СТ-1,0т     | 30               | 3          |
| 2СТ-2,0т     | 30/50            | 3          |
| 2СТ-3,0т     | 60/90            | 3          |
| 2СТ-4,0т     | 60/90            | 3          |
| 2СТ-5,0т     | 90/120           | 3          |
| 2СТ-6,0т     | 120/150          | 3          |
| 2СТ-8,0т     | 120/240          | 3          |
| 2СТ-10,0т    | 150/300          | 3          |
| 2СТ-12,0т    | 240/300          | 3          |
| 2СТ-16,0т    | 300              | 3          |
| 2СТ-20,0т    | 300              | 3          |
| 2СТ-25,0т    | 300              | 6          |

## 4СТ



| Наименование | Ширина ленты, мм | Исполнение |
|--------------|------------------|------------|
| 4СТ-1,0т     | 25/30            | 1          |
| 4СТ-2,0т     | 30               | 3          |
| 4СТ-3,0т     | 30/50            | 3          |
| 4СТ-4,0т     | 30/60            | 3          |
| 4СТ-5,0т     | 50/60            | 3          |
| 4СТ-6,0т     | 50/60            | 3          |
| 4СТ-8,0т     | 60/90            | 3          |
| 4СТ-10,0т    | 90/120           | 3          |
| 4СТ-16,0т    | 180              | 3          |
| 4СТ-20,0т    | 240              | 3          |
| 4СТ-25,0т    | 300              | 3          |
| 4СТ-32,0т    | 300              | 3          |

# Тип петель стропа

## Плоская

Петля, получаемая посредством пришивания ленты, повернутой без скручивания.

## Скрученная

Петля, полученная посредством пришивания свободного конца ленты (предварительно повернутого на 180° так, что лицевая сторона ленты ложится на изнаночную) к основной ленте.

## Сложенная, исполнение «А»

Петля, полученная путём сложения вдвое той части ленты, которая образует петлю. Такая петля вдвое уже ленты и позволяет применять широкий строп для навески его на крюк грузоподъёмной машины.

## Сложенная, исполнение «Б»

Обе кромки ленты после сложения могут быть совмещены и сшиты между собой.

| Обозначение  | Схема строповки грузов |     |     |          |          |
|--|------------------------|-----|-----|----------|----------|
| СТП  |                        |     |     |          |          |
| СТК  |                        |     |     |          |          |
| Коэффициент изменения г/п в зависимости от строповки | 1,0                    | 0,8 | 2,0 | 1,4(90°) | 1,4(90°) |

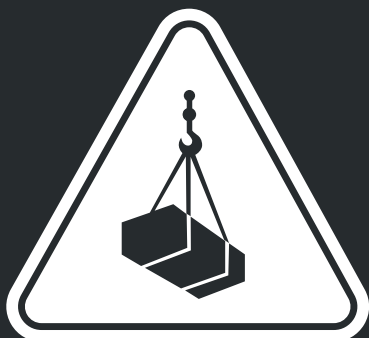

## Важная информация

При эксплуатации стропов следует руководствоваться ФНП «Правила безопасности опасных производственных объектов, на которых используются подъёмные сооружения».



# Требования безопасности

При эксплуатации стропов следует руководствоваться ФНП «Правила безопасности опасных производственных объектов, на которых используются подъемные сооружения» и руководством по эксплуатации, разработанным предприятием. Владелец крана или эксплуатирующей организацией разрабатываются способы правильной строповки и зацепки грузов, которым должны быть обучены стропальщики.

## Запрещается:



Завязывать узлы и перекручивать стропы при эксплуатации



Работа в щелочных средах



Эксплуатация в средах с концентрацией пыли более 10 мг/м<sup>3</sup>



Ремонт\*

\*Ремонт с заменой гибких и концевых элементов производится только предприятием-изготовителем, имеющим соответствующее разрешение

## Требования безопасности.

### Нормы и правила браковки текстильных стропов:

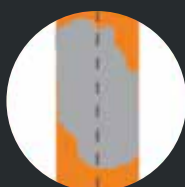

Загрязнённая лента

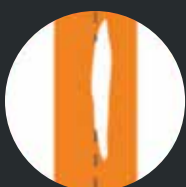

Суммарная длина порезов и разрезов более 10% от общей длины



Более 3-х сквозных отверстий



Поверхностные обрывы и выпучивание нитей



Повреждение ленты от воздействия химических веществ



Отсутствует маркировочная бирка



Отслоение края ленты или сшивки лент у петли более 10% от длины сшивки



Местные расслоения в местах заделки краёв ленты



Местные расслоения ленты на суммарной длине более 50 мм



Размочаливание или износ более 10% от ширины стропы

# Гарантии на текстильные ленточные стропы

Текстильные стропы имеют ограничение эксплуатации по температурному режиму от -60°C до +80°C.

Не рекомендуется, чтобы места шивки лент (чехла) располагались прямо на грузозахватном органе (звене, крюке и т.д.). Для предохранения лент стропа от истирания они могут быть обшиты защитными оболочками, обеспечивающими дополнительную защиту, но не оказывающих влияния на разрывное усилие стропа. В период строповки грузов и их подъёма следует избегать ударов и рывков. В процессе обвязки груза строп необходимо накладывать без перекруток и узлов.

Для транспортировки грузов, обладающих острой кромкой, строп можно дополнительно укомплектовать защитными чехлами. В момент строповки груза сложной геометрической формы учитывается расположение его центра тяжести. Каждый строп имеет маркировочную бирку, на которой отмечается следующая информация: грузоподъемность, товарный знак и контактная информация о производителе, длина стропа, тип и дата изготовления.

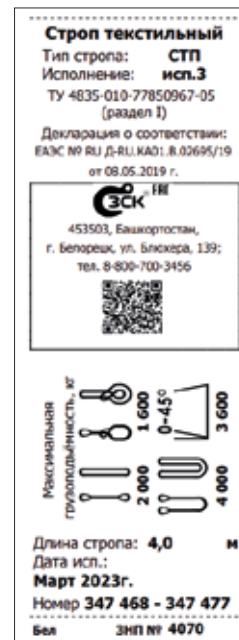

## Способы защиты

### Чехол из полиэстеровой ленты

В текстильных стропах самой уязвимой частью является сама лента, которая перетирается о грубые края грузов, о его шероховатую поверхность, когда строп выдергивается из-под груза или просто при неаккуратном обращении, поэтому текстильные стропы требуют дополнительных мер защиты при работе с грузами. В качестве защиты стропов используются специально изготавливаемые накладки или чехлы, способные продлить срок использования стропа почти вдвое. Наиболее эффективные методы защиты стропов — это крепление или нанесение защитных материалов на тело стропа.

Самый простой и дешёвый вид защиты — это чехол из полиэстеровой ленты. Он предохраняет строп от истирания и загрязнения. Он изготавливается из ленты большей ширины, чем ширина стропа. Несъёмный чехол может быть пришит к стропу, либо изготовлен в «плавающем» варианте.

### Полиуретан: чехлы, пропитка, накладки

Также для защиты стропов от разрушительного воздействия используют полиуретан, основное свойство которого — высокая износостойкость, также немаловажными свойствами полиуретана являются кислотостойкость, маслостойкость, высокие диэлектрические свойства, а также возможность работы при высоких давлениях и широком температурном диапазоне. Возможно изготовление защиты из полиуретана разными способами: изготовление чехла из полос полиуретана, пропитка стропа полиуретаном, накладка из полиуретана. Эффективный метод защиты текстильных стропов — это пропитка стропа полимерным составом. На тело стропа наносится несколько слоев полиуретана, при этом поддерживается высокая температура, чтобы полиуретан смог проникнуть в волокна ленты.

Часто используется полиуретан горячего отверждения — это полиуретан, который приобретает свои качества после 10-12 часовой выдержки при температуре около 100 С. Нанесение защитного состава возможно как с одной, так и с обеих сторон стропа. После пропитки полиуретаном строп становится полужестким. Он сохраняет собственные свойства и приобретает дополнительные качества, повышающие его защиту и надежность, благодаря высокой адгезии полиуретана к текстильной ленте. Прозрачная заливка позволяет легко следить за состоянием стропа. Текстильные стропы, обработанные таким методом, имеют высокие эксплуатационные качества и вырабатывают свой ресурс по мере износа петлевых окончаний стропов.

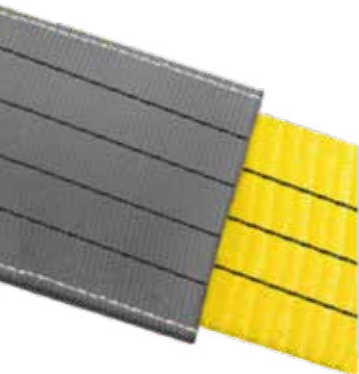

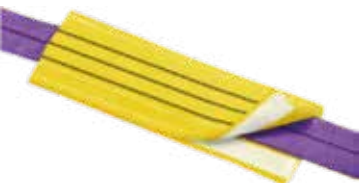

## Чехол из текстильной ленты

Чехол из текстильной ленты может быть изготовлен с липкой полосой, которая делает его съёмным защитным чехлом.

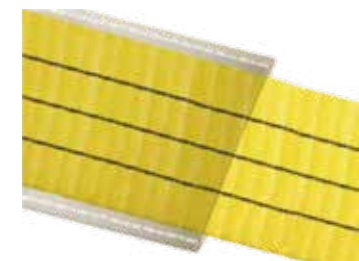

## Полиуретановые чехлы

Полиуретановые чехлы — альтернатива сплошной полиуретановой заливке. Удобны тем, что свободно перемещаются по «телу» стропы. В отличие от текстильных чехлов уникальные физические и химические свойства полиуретана практически исключают повреждение стропы при соблюдении правил строповки.



## Чехол из текстильной ленты

Возможны сочетания материалов для защиты стропы, например, чехол, сшитый с одной стороны из ленты, с другой – из полиуретановой полосы.

Другие варианты защиты: изготавливается чехол, сшитый из текстильной ленты, после пропитанный полиуретаном.

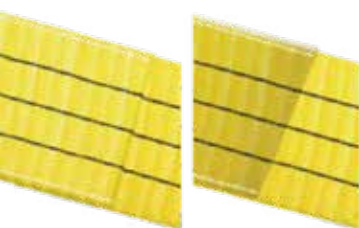

## Защитные накладки

Ещё один способ защиты стропов – использование защитных накладок, выполненных из полиуретана либо текстильной ленты.

Самый распространённый тип накладок: к телу стропы пришивается ещё один слой ленты той же ширины, что и сам строп, либо полоса полиуретана. Это позволяет защитить строп без увеличения его ширины (как это происходит при использовании чехла).

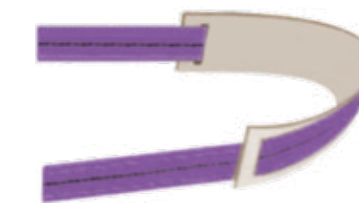

## Чехол из текстильной ленты

Такая накладка подкладывается непосредственно под места контакта стропы с грузом, она очень гибкая и удобная в работе. Одно из главных преимуществ таких накладок – их можно легко надеть на строп и снять при необходимости. Они легко перемещаются по телу стропы, поэтому можно менять точку соприкосновения кромки груза с протектором, что способствует увеличению срока службы накладок.



## Кромкозащитные уголки

Для защиты ленты стропы или стяжного ремня от острых кромок груза, уменьшения трения и износа применяются кромкозащитные уголки. Защита груза достигается благодаря обширному распределению давления по кромкам груза.

По желанию заказчика мы можем реализовать более редкие виды защиты текстильных стропов, например: чехлы, сшитые из брезентовой или других видов тканей, защита с помощью рукава для круглопрядных стропов.

# Текстильные круглопрядные стропы

Круглопрядные стропы представляют собой сердечник с параллельно расположенными синтетическими нитями, образующими пучок в виде кольца, и защитный чехол вокруг него из плотного тканого материала (полиэстера). Защитный чехол предохраняет волокна сердечника от повреждения и сохраняет их в параллельном положении, обладает высокой устойчивостью к истиранию. Благодаря своей особой конструкции круглопрядный строп весьма эластичен и гибок.

Техническим отделом компании «СтальПром» разработана технология и освоено производство круглопрядных стропов неограниченной длины (ТУ4835-010-77850967-05), с помощью которых можно перемещать крупногабаритные грузы весом до 400 тонн.

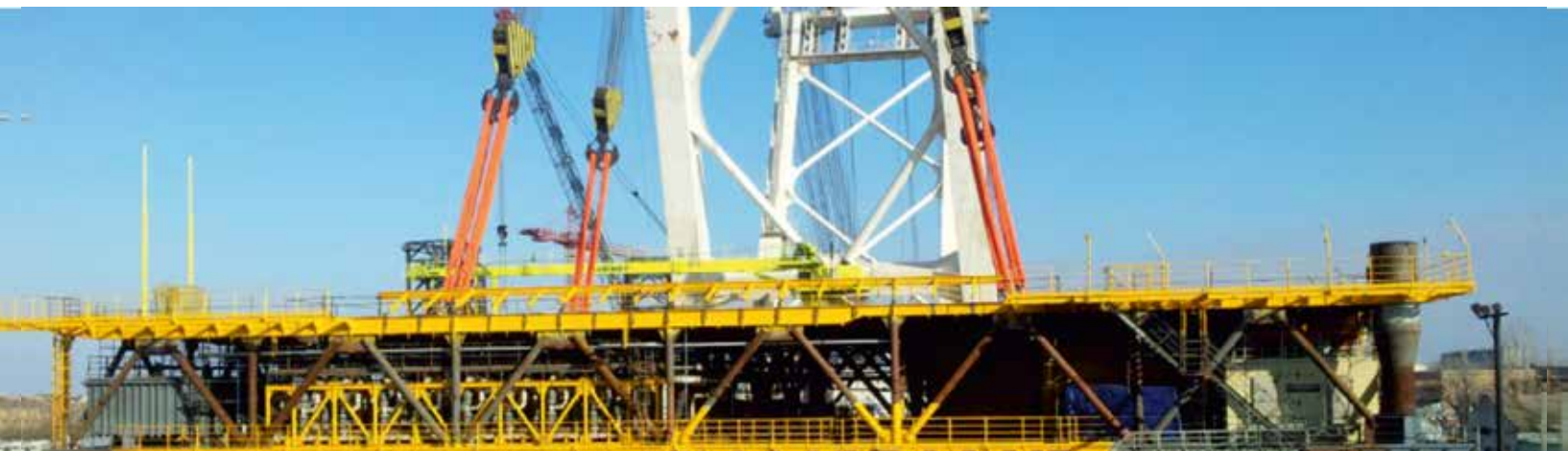

Использование круглопрядных стропов при отгрузке верхнего строения буровой платформы (вес 2450 т).

## Достоинства круглопрядных стропов

- высокая грузоподъемность;
- относительная долговечность (форма в виде замкнутого кольца позволяет при строповке чередовать места соприкосновения с грузом и крюком крана);
- работа в сложных климатических условиях (высокая влажность воздуха, УФ-излучение, работа в зоне низких температур);
- малый собственный вес по отношению к грузоподъемности;
- стойкость к агрессивным средам;
- оптимальное соотношение грузоподъемность/цена;
- высокая пластичность;
- компактность.

# Основные виды круглопрядных стропов

СТПК (ССКП) - строп текстильный петлевой круглопрядный. Изготавливается неограниченной длины.



СТКК (ССКК) - строп текстильный кольцевой круглопрядный. Изготавливается неограниченной длины.

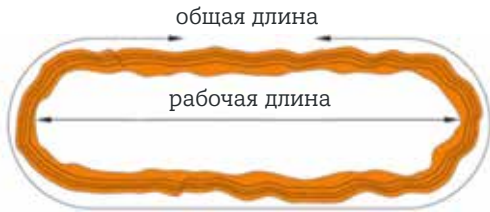

1СТК - строп круглопрядный одноветевой



2СТК - строп круглопрядный двухветевой













3СТК - строп круглопрядный трёхветевой



4СТК - строп круглопрядный четырёхветевой

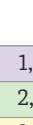
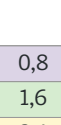
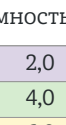
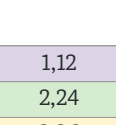
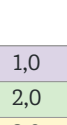

| Обозначение | Схема строповки грузов  |   |   |   |   |
|-------------|---|---|---|---|---|
|             |  |  |  |  |  |
| СТПК (ССКП) |  |  |  |  |  |
| СТКК (ССКК) |  |  |  |  |  |
| Цвет        | Грузоподъемность, т   |   |   |   |   |
| Фиолетовый  | 1,0   | 0,8   | 2,0   | 1,12  | 1,0   |
| Зеленый     | 2,0   | 1,6   | 4,0   | 2,24  | 2,0   |
| Желтый      | 3,0   | 2,4   | 6,0   | 3,36  | 3,0   |
| Серый       | 4,0   | 3,2   | 8,0   | 4,48  | 4,0   |
| Красный     | 5,0   | 4,0   | 10,0  | 5,6   | 5,0   |
| Коричневый  | 6,0   | 4,8   | 12,0  | 6,72  | 6,0   |
| Синий       | 8,0   | 6,4   | 16,0  | 8,96  | 8,0   |
| Оранжевый   | 10,0  | 8,0   | 20,0  | 11,2  | 10,0  |
| Оранжевый   | 20,0  | 16,0  | 40,0  | 22,4  | 20,0  |
| Оранжевый   | 30,0  | 24,0  | 60,0  | 33,6  | 30,0  |
| Оранжевый   | 40,0  | 32,0  | 80,0  | 44,8  | 40,0  |
| Оранжевый   | 50,0  | 40,0  | 100,0   | 56,0  | 50,0  |
| Оранжевый   | 60,0  | 48,0  | 120,0   | 67,2  | 60,0  |
| Оранжевый   | 80,0  | 64,0  | 160,0   | 89,6  | 80,0  |
| Оранжевый   | 100,0   | 80,0  | 200,0   | 112,0   | 100,0   |

# Гарантии на круглопрядные стропы

Компания «СтальПром» гарантирует соответствие круглопрядных стропов требованиям ТУ 4835-010-77850967-05 при соблюдении потребителем условий хранения и правил эксплуатации.

Гарантийный срок — не более трёх месяцев с начала ввода в эксплуатацию при односменной работе и соблюдении условий хранения и правил эксплуатации. Готовые стропы проходят испытания статической нагрузкой, превышающей номинальную в 1,25 раза. По результатам испытаний выдаётся паспорт продукции со штампом ОТК.

## Нормы и правила браковки круглопрядных стропов

При эксплуатации стропов следует руководствоваться ФНП «Правила безопасности опасных производственных объектов, на которых используются подъемные сооружения» и руководством по эксплуатации, разработанным предприятием. Владальцем крана или эксплуатирующей организацией разрабатываются способы правильной строповки и зацепки грузов, которым должны быть обучены стропальщики.

### Запрещается:



завязывать узлы  
и перекручивать стропы  
при эксплуатации



работа в  
щелочных средах



эксплуатация в средах  
с концентрацией пыли  
более 10мг/м3



ремонт\*

\*ремонт с заменой гибких концевых элементов производится только предприятием-изготовителем, имеющим соответствующее разрешение

# Составные текстильные стропы

## Строп текстильный составной

Применяется для перемещения грузов большой массы, нестойким к механическим повреждениям, а также когда необходима большая площадь обхвата груза.



Текстильный строп (полотенце) представляет собой плоскую ленточную конструкцию из двух параллельно сшитых по всей длине лент для увеличения ширины строба с петлевыми окончаниями с обеих сторон и предназначен для последующей передачи нагрузки от подъема застропованного груза на грузоподъемный орган механизма подъема крана.

|   |        |        |        |        |        |
|---|--------|--------|--------|--------|--------|
| Рабочая нагрузка при U-образном подъеме | 14,0 т | 22,0 т | 32,0 т | 45,0 т | 60,0 т |
| Ширина строба                           | 360 мм | 480 мм | 480 мм | 600 мм | 600 мм |

## Строп круглопрядный составной СКС

Гибкий строп (полотенце), представляет собой плоскую конструкцию из кольцевого круглопрядного строба и чехла, изготовленного из текстильной полиэфирной ленты, для увеличения ширины строба с обеих сторон и предназначен для последующей передачи нагрузки от подъема застропованного груза на грузоподъемный орган механизма подъема крана.

Стропы составные круглопрядные применяются для перемещения грузов большой массы в случае необходимости увеличения площади обхвата груза стробом.

|  |     |     |     |     |     |     |      |      |      |      |      |      |      |
|--|-----|-----|-----|-----|-----|-----|------|------|------|------|------|------|------|
| Грузоподъемность, т<br>U-образный подъем | 2,0 | 3,0 | 4,0 | 5,0 | 6,0 | 8,0 | 10,0 | 12,0 | 15,0 | 20,0 | 25,0 | 30,0 | 50,0 |
| Ширина строба, мм                        | 150 | 150 | 150 | 180 | 240 | 300 | 300  | 300  | 300  | 300  | 300  | 300  | 300  |



## Строп текстильный составной самозатягивающийся СТСС

Изобретение относится к устройствам пакетирования материалов и может быть использовано для образования пакетов из бревен, проката, труб и других материалов при их транспортировке и хранении на складах.

Конструкция изобретения такова, что широкая нижняя часть строба из дублирующих двух полос лент с высоким запасом прочности и позволяет отцентрировать пакет подобно монтажному полотенцу.

Конструктивная особенность пряжки СТСС такова, что расположение нижнего упора служит разделителем нижней части СТСС, предотвращая схлестывания лент.

Лента на данные строба не растягивается, возможен угол строповки до 10 градусов от вертикали, то есть параллельные затяжки при не перпендикулярном подъеме позволяет расхождение длин лент нижней части строба, нет необходимости при строповке подтягивать строп, так как он зятягивается при первом подъеме надежной фиксацией пакета.

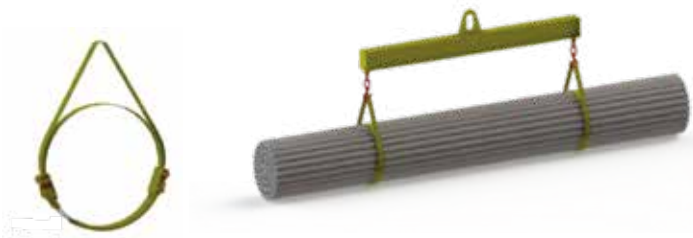

# Монтажные полотенца

## Полотенца монтажные ленточные ПМ-СТП

Полотенца монтажные ПМ изготавливаются из высокопрочных материалов, применяются при монтаже и строительстве нефтегазопутепроводов. Предназначены для удержания при подъеме, перемещении и укладки в траншею изолированного трубопровода методом периодического перехвата, а также труб и секций длиной до 36 метров при сварке трубопровода «в нитку». Монтажные полотенца ПМ представляют собой немного доработанный текстильный строп в соответствии с требованиями нефтегазовой промышленности.

При производстве полотенец ПМ используется текстильная лента такая же, что и для стропов текстильных — это полиэстеровая лента.

Полотенце мягкое представляет собой текстильный строп, концы которого соединены внахлест и образуют замковое соединение.

Поставляются полотенца мягкие в двух вариантах: в комплекте с металлическими траверсами (для непосредственного навешивания на крановый крюк) и без них.



## Траверсы с полотенцами

| Наименование                           | ПМ322Р    | ПМ524Р    | ПМ824Р    | ПМ1023Р   | ПМ1428Р   |
|--|-----------|-----------|-----------|-----------|-----------|
| Наименование траверсы                  | 20ЗСК8-Т1 | 20ЗСК8-Т1 | 20ЗСК8-Т2 | 20ЗСК8-Т2 | 20ЗСК8-Т3 |
| Грузоподъемность U-образная (в обхват) | 8,0       | 16,0      | 25,0      | 32        | 60,0      |
| Диаметр подн. трубопровода, мм         | 89-325    | 377-530   | 630-820   | 1020      | 1220-1420 |
| Кол-во ПМ-СТП, шт.                     | 1         | 1         | 2         | 2         | 4         |
| Материал ленты                         | Полиэстер |           |           |           |           |

## Габаритные размеры ПМ-СТП (без траверс):

| Наименование                   | ПМ322Р | ПМ524Р | ПМ824Р | ПМ1023Р | ПМ1428Р |
|--------------------------------|--------|--------|--------|---------|---------|
| Длина, мм                      | 1800   | 2500   | 3500   | 5100    | 5100    |
| Ширина, мм                     | 180    | 300    | 240    | 300     | 300     |
| Толщина, мм                    | 5      | 8      | 5      | 8       | 8       |
| Масса ПМ с комплектом лент, кг | 25     | 60     | 95     | 115     | 410     |



## Полотенца монтажные ленточные ПМ-СТП

Высокопрочные монтажные полотенца предназначены для подъёма, перемещения и укладки в траншею изолированного трубопровода и полиэтиленовых труб: для подъёма и стыковки труб при сварке их в «петли» и «нитку», при монтаже технологических трубопроводов насосных и компрессорных станций, газораспределительных станций и пунктов, требующих мягкого захвата, не нарушающего защитного покрытия, формы и структуры груза, в т. ч. для подъёма и перемещения тяжёлых валов, роторов, станков и других аналогичных грузов и изделий с высокой чистотой обработки.

### Отличительные особенности:

- высокая грузоподъёмность (до 200 тонн включительно);
- не подвержены воздействию ультрафиолетового излучения;
- полностью соответствует требованиям «Ведомственных строительных норм «Строительство магистральных трубопроводов» ВСН 004-88 при проведении подъемно-транспортных операций трубоукладчиками».

| Наименование | Диаметр трубопровода, мм | max г/п, т (V-образный подъем) | Длина полотенца | Ширина стропа | Ширина полотенца |
|--------------|--------------------------|--------------------------------|-----------------|---------------|------------------|
| ВМП-2,0      | 57-159                   | 2                              | 1500            | 60            | 75+/-5           |
| ВМП-4,0      | 57-325                   | 4                              | 2000            | 60            | 95+/-5           |
| ВМП-6,0      | 159-426                  | 6                              | 2200            | 75            | 110+/-5          |
| ВМП-8,0      | 159-426                  | 8                              | 2200            | 90            | 130+/-5          |
| ВМП-8,0      | 1020                     | 8                              | 2200            | 90            | 130+/-5          |
| ВМП-10,0     | 530-630                  | 10                             | 4200            | 90            | 150+/-5          |
| ВМП-10,0     | 1420                     | 10                             | 2500            | 90            | 150+/-5          |
| ВМП-12,0     | 530-830                  | 12                             | 5100            | 120           | 170+/-5          |
| ВМП-12,0     | 830                      | 12                             | 3000            | 120           | 170+/-5          |
| ВМП-15,0     | 1020-1420                | 15                             | 6000            | 120           | 190+/-5          |
| ВМП-20,0     | 1020-1420                | 20                             | 3500            | 120           | 210+/-5          |
| ВМП-25,0     | 1020-1420                | 25                             | 3500            | 150           | 240+/-5          |
| ВМП-32,0     | 1020-1420                | 32                             | 6000            | 180           | 290+/-5          |
| ВМП-50,0     | 1020-1420                | 50                             | 6000            | 240           | 390+/-5          |
| ВМП-60,0     | 1020-1420                | 60                             | 6000            | 240           | 430+/-5          |
| ВМП-100,0    | 1020-1420                | 100                            | 6000            | 300           | 600+/-5          |
| ВМП-120,0    | 1020-1420                | 120                            | 6000            | 300           | 600+/-5          |

# Мягкие силовые пояса МСП

Футеровочные маты и силовые пояса предназначены для балластировки и закрепления подземных трубопроводов, для защиты изоляционного покрытия трубопроводов и крепления на них железобетонных утяжелителей типа УБО.

Пояса мягкие силовые МСП (соединительные) для сборных железобетонных утяжелителей представляют собой мягкую конструкцию типа петлевой стропы и предназначены для соединения в пару балластирующих устройств — утяжелителей бетонных охватывающего типа (УБО и УБП).

МСП изготавливаются из полиамидных или полиэфирных технических тканей, прочность, деформативность, химическая стойкость и долговечность которых обеспечивают возможность использования их в качестве силовых элементов балластирующих конструкций трубопроводов.

| Марка силового пояса | Диаметр трубопровода, мм | Длина силового пояса | Ширина силового пояса | Длина петель, мм |
|----------------------|--------------------------|----------------------|-----------------------|------------------|
| МСП 325              | 325                      | 720                  | 35                    | 200              |
| МСП 426              | 426                      | 800                  | 150                   | 200              |
| МСП 530              | 530                      | 1100                 | 35                    | 200              |
| МСП 630              | 630                      | 1200                 | 60                    | 200              |
| МСП 720              | 720                      | 1400                 | 60                    | 250              |
| МСП 820              | 820                      | 1500                 | 60                    | 250              |
| МСП 1020             | 1020                     | 1900                 | 60                    | 300              |
| МСП 1067             | 1067                     | 1950                 | 60                    | 300              |
| МСП 1220             | 1220                     | 2100                 | 75                    | 300              |
| МСП 1420             | 1420                     | 2350                 | 75/90/100             | 300              |

## Преимущества в применении ленточных МСП

- высокая разрывная нагрузка — мягкий и в тоже время прочный;
- материал пояса исключает возможность повреждения изоляции трубопровода;
- стойкость к перепадам температур;
- стойкость к агрессивным компонентам грунтов;
- малый вес монтажа;
- обеспечение максимального длительного срока службы всей балластирующей конструкции;
- Футеровочные маты МФ предназначены для защиты изоляционного покрытия трубопроводов от воздействия железобетонных блоков утяжелителей типа УБО (УБО-М), оснащенных мягкими силовыми поясами.

## Указания к применению

Футеровочный мат (коврик защитный) должен быть закреплён на трубопроводе без перекосов, строго по оси трубопровода. Опорная площадка должна находиться под утяжелителем, мягкие соединительные пояса (МСП) должны лежать на соединительных поясах футеровочного мата.

# Стяжные ремни

Предназначены для крепления грузов на автомашинах, трейлерах, судах, прицепах и других аналогичных подвижных средствах; для закрепления грузов (мебели, бытовой техники, рулонов, катушек и т.д.) к направляющим в автомашинах с крытым кузовом. В зависимости от характера транспортируемого груза крепежные ремни подбираются с различной стяжной нагрузкой, определенной длины и в сочетании с конкретными крепежными фитингами (крюки, кольца и т.п.).

Удобство в применении и лёгкость в эксплуатации даёт этим ремням большие преимущества перед обычными средствами крепления грузов. Мягкая текстильная лента ремня не повреждает груз и надёжно закрепляет его на транспортном средстве, полностью сохраняя товарный вид перевозимых изделий. Наше предприятие производит стяжные ремни для перевозки легковых автомобилей на грузовиках и эвакуаторах. Эти стяжные ремни оборудованы усиленными крюками и специальной защитой, чтобы не повредить дорогостоящий автомобиль.

## Стяжные ремни состоят из:

- натяжное устройство (храповый замок) предотвращает ослабление ленты, закрепляющей груз, во время движения транспорта, что обеспечивает безопасность участников движения и сохранность перевозимых товаров;
- стяжная лента из полиэфирного материала устойчива как к воздействию погодных условий, масла и многих химических веществ, так и к истиранию;
- с нее легко удаляется грязь.

| Стяжные ремни с натяжным устройством с крюками на каждом конце                      |           | Стяжные ремни для автовозов  |           |            | Стяжные ремни с натяжным устройством кольцевые  |             |
|---|-----------|--|-----------|------------|---|-------------|
|  |           |  |           |            |  |             |
| Ширина, мм  | 25        | 35   | 35        | 50         | 75  | 100         |
| стяжное усилие (номинальное/разрывное)  | 1000/2000 | 2000/4000  | 3000/6000 | 5000/10000 | 7000/14000  | 10000/20000 |

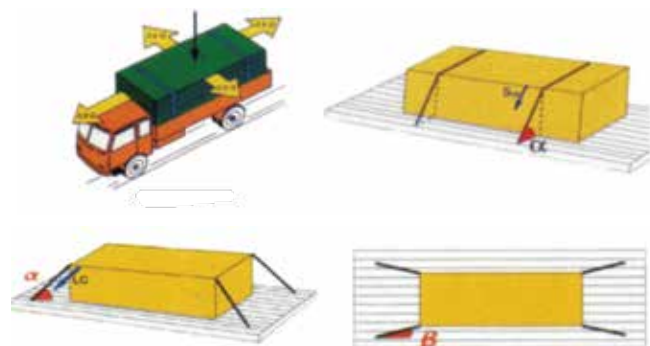

## Прямое крепление стяжными ремнями

Называемый также «якорным» методом, является более безопасным способом крепления и позволяет натягивать ремни до допускаемых границ нагрузки. Главный недостаток — это обязательное наличие крепежных элементов в кузове автомобиля. Поэтому чаще всего используется при перевозке тяжёлых грузов, например грузовой техники, станков, металлических конструкций. При использовании этого метода инерция переносится на стяжные ремни. Изначальная натяжка, таким образом, имеет меньшее значение, а при правильном расчете количества средств крепления исчезает значение силы трения.

Силы, действующие на груз во время передвижения автомобиля (при нормальных условиях):

- **Торможение и движение по спуску** — параллельно движению автомобиля;
- **Ускорение и движение в гору** — в противоположную сторону;
- **При затяжном равномерном повороте** — перпендикулярно к направлению, т.е. при неровной дороге.

Методы предохранения грузов:

- поперечная натяжка;
- прямая натяжка;
- блокировка клиньями, деревянными брусками с применением гвоздей;
- посадка груза ближе к основным опорам, стенкам или бортам;
- посадка груза с помощью распорных брусков, конусных подставок, отдельных перегородок;
- фиксирование свободных элементов в связках.

## Поперечное крепление ремней

Самый распространенный метод натяжки, называемый еще метод «снизу». Основывается на «накидном» креплении и вертикальном прижимном воздействии на груз с помощью натяжных средств, прикрепленных к платформе кузова. Эффективность этого метода зависит от угла  $\alpha$ . Кроме того важно, чтобы средства крепления во время транспортировки были постоянно натянуты. Поэтому, для предохранения грузов путем увеличения силы трения, следует использовать качественные пружинистые материалы, а значит ремни из искусственных волокон.

## Стропы текстильные для эвакуаторов

Строп текстильный с изменением длины изготавливается от 3 до 6 петель в зависимости от модели. Применяется для эвакуаторов, а также других операций, в которых необходимо оперативно изменить длину без необходимости замены стропы.

Используется для эвакуации автомобилей при помощи крана манипулятора. Данные стропы подвешиваются к траверсе и колёсным захватам.



| Наименование | г/п, кг | Длина, м | Ширина, мм | Кол-во петель, м |
|--------------|---------|----------|------------|------------------|
| СТ3П         | 1000    | 1,5      | 60         | 3                |
| СТ4П         | 1000    | 1,7      | 60         | 4                |
| СТ5П         | 1000    | 1,9      | 60         | 5                |
| СТ6П         | 1000    | 2        | 60         | 6                |
| СТ7П         | 1000    | 2,1      | 60         | 7                |

**\*Длина по требованию заказчика!**

## Сеть текстильная транспортная вертолётная

Сеть текстильная транспортная предназначена для транспортировки груза на внешней подвеске вертолёта и оперативной доставки грузов в условиях чрезвычайных ситуаций на труднодоступные участки, а также может использоваться для выполнения погрузочно-разгрузочных операций с помощью наземных грузоподъемных механизмов в портовых зонах и на строительных площадках, объекта нефтегазового промысла. Размер, грузоподъёмность и конструкция сетей может быть разработана под индивидуальную задачу.

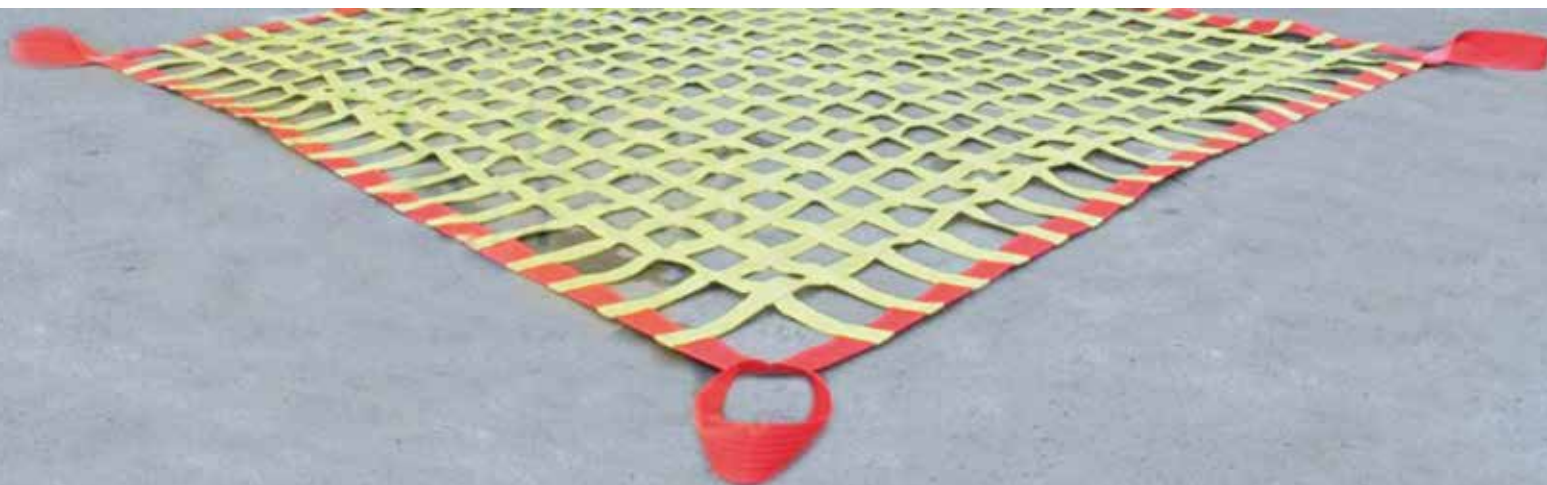

# Ремень для буксировки транспортных средств

Буксировочный ремень — универсальное средство, применяемое для буксировки различных транспортных средств в зависимости от вида используемой грузовой ленты. Основной задачей буксировочного ремня - это обеспечение процесса буксирования транспортного средства. Основным показателем качества буксировочного троса является длина и разрушающая нагрузка.

Эти показатели очень важны для безопасности движения. Короткий буксир может послужить причиной столкновения, а чересчур длинный усложнит маневрирование на дороге. Недостаточная прочность на разрыв может привести к серьёзной аварии на дороге.

## Трос буксировочный

| Петля-петля  | Крюк-крюк  | Петля-крюк  | Скоба-скоба  |                    |                  |
|--|--|---|--|--------------------|------------------|
|  |  |  |  |                    |                  |
| Тип кузова автомобиля  | Масса (пустой), т  | Наименование  | Длина, м   | Разрывная нагрузка | Ширина ленты, мм |
| «Жигули» (или «ВАЗ»)   | 1,0-1,3  | РБл 1,5 т   | 4  | 2500/2720          | 25/30            |
| «УАЗ», «Волга», внедорожник  | 1,5-1,8  | РБл 2,0 т   | 5  | 2300               | 30               |
| «Газель» внедорожник   | 2,0  | РБл 3,0 т   | 5  | 4500               | 50               |
|  | 3,0  | РБл 5,0 т   | 5  | 7500               | 60               |
| «ЗИЛ», «ГАЗ»   | 4,0  | РБл 6,0 т   | 5  | 9660               | 50               |
|  | 5,0  | РБл 10,0 т  | 5  | 1380/16560         | 75/90            |
| «КАМАЗ»  | 8,0  | РБл 16,0 т  | 6  | 23000              | 120              |
|  | 16,0   | РБл 32,0 т  | 6  | 51520              | 240              |
|  | 24,0   | РБл 40,0 т  | 6  | 58880              | 300              |

## Трос буксировочный круглопрядный



Такой трос «пружинит», тем самым смягчая рывки при буксировке, а при разрыве он не представляет собой серьезной опасности, обладает большей прочностью, чем металлический канат.

| Тип кузова автомобиля       | Масса (пустой), т | Наименование | Рабочая нагрузка, тн | Разрывная нагрузка, кг | Ширина чехла защитного, мм |
|-----------------------------|-------------------|--------------|----------------------|------------------------|----------------------------|
| «Жигули» (или «ВАЗ»)        | 1,0-1,3           | РБл 1,5 т    | 1,5                  | 5,25                   | 45                         |
| «УАЗ», «Волга», внедорожник | 1,5-1,8           | РБл 2,0 т    | 2                    | 7                      | 45                         |
| «Газель» внедорожник        | 2,0               | РБл 3,0 т    | 3                    | 10,5                   | 50                         |
|                             | 3,0               | РБл 5,0 т    | 5                    | 17,5                   | 60                         |
| «ЗИЛ», «ГАЗ»                | 4,0               | РБл 6,0 т    | 6                    | 21                     | 60                         |
|                             | 5,0               | РБл 10,0 т   | 10                   | 35                     | 80                         |
| «КАМАЗ»                     | 8,0               | РБл 16,0 т   | 16                   | 56                     | 90                         |
|                             | 16,0              | РБл 32,0 т   | 32                   | 112                    | 150                        |
|                             | 24,0              | РБл 40,0 т   | 40                   | 140                    | 180                        |

# Оснастка для производства грузовых стропов

## Комплектующие для изготовления

### Канатных стропов

- звенья типа Т;
- звенья типа РТ;
- звенья типа ОВ;
- коуши;
- чалочные крюки;
- алюминиевые втулки.

### Цепных стропов

- звенья NOR и NRLI;
- звенья LL;
- цепь грузоподъёмная;
- крюки SALK, VAK, VAL и др.;
- крюк-ограничитель цепи.

### Текстильных ленточных стропов

- лента текстильная;
- нить для пошива стропов.

### Круглопрядных стропов

- волокно полиэстровое;
- чехлы для круглопрядных стропов.

### Грузовой крепеж

- зажимы канатные;
- рым-болты, рым-гайки;
- талрепы;
- скобы такелажные.



# Комплектующие для изготовления канатных стропов

## Звено неразъёмное треугольное типа Т

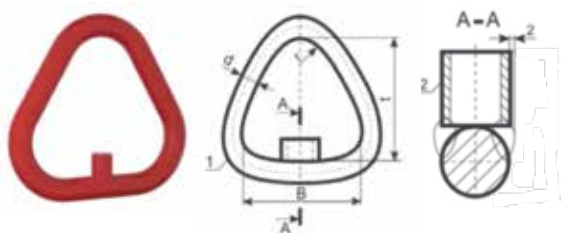

Исполнение с одним или двумя упорами.

Применяется при изготовлении стропов в качестве верхнего конечного элемента. грузоподъемный орган механизма подъема крана.

| Наименование | Грузоподъемность, т | Размеры, мм |     |    |     | Масса, кг |
|--------------|---------------------|-------------|-----|----|-----|-----------|
|              |                     | B           | t   | d  | r   |           |
| T-1,6хл      | 1,60                | 108         | 100 | 16 | 25  | 0,640     |
| T-2,0хл      | 2,00                | 119         | 110 | 18 | 28  | 0,881     |
| T-3,2хл      | 3,20                | 130         | 130 | 22 | 35  | 1,456     |
| T-5,0хл      | 5,00                | 182         | 170 | 28 | 45  | 3,264     |
| T-6,3хл      | 6,30                | 204         | 190 | 32 | 50  | 4,743     |
| T-8,0хл      | 8,00                | 225         | 210 | 36 | 55  | 6,598     |
| T-10,0хл     | 10,0                | 247         | 230 | 40 | 60  | 8,970     |
| T-12,5хл     | 12,5                | 279         | 260 | 44 | 70  | 13,174    |
| T-16,0хл     | 16,0                | 312         | 290 | 50 | 75  | 22,042    |
| T-20,0хл     | 20,0                | 339         | 320 | 56 | 100 | 32,770    |
| T-25,0хл     | 25,0                | 370         | 350 | 65 | 110 | 43,909    |
| T-32,0хл     | 32,0                | 413         | 390 | 72 | 120 | 60,159    |

## Звено типа ОВ1 и ОВ2

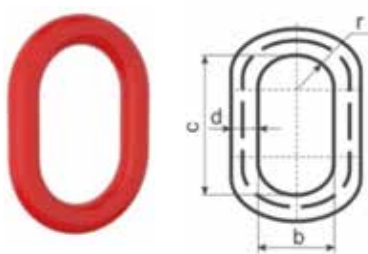

Овальное звено. Исполнение 1 и 2. Область применения - как верхний конечный элемент. Исполнение 2 в отличие от исполнения 1 имеет больший диаметр прутка и больший внутренний диаметр, что позволяет использовать такое звено при изготовлении стропов небольшой грузоподъемности, которые впоследствии будут эксплуатироваться на кранах с большим крановым крюком.

| Обозначение звена | d, мм | b, мм | c, мм | Масса, кг | Обозначение звена | d, мм | b, мм | c, мм | Масса, кг |
|-------------------|-------|-------|-------|-----------|-------------------|-------|-------|-------|-----------|
| ОВ1-1,0хл         | 16    | 44    | 80    | 0,41      | ОВ2-1,0           | 20    | 90    | 150   | 1,15      |
| ОВ1-1,6хл         | 18    | 56    | 100   | 0,64      | ОВ2-1,6           | 25    | 120   | 180   | 2,23      |
| ОВ1-2,0хл         | 20    | 60    | 110   | 0,87      | ОВ2-2,0           | 25    | 120   | 180   | 2,23      |
| ОВ1-2,5хл         | 22    | 70    | 120   | 1,16      | ОВ2-2,5           | 28    | 120   | 180   | 2,83      |
| ОВ1-3,2хл         | 25    | 80    | 130   | 1,66      | ОВ2-3,2           | 32    | 120   | 180   | 3,77      |
| ОВ1-4,0хл         | 28    | 90    | 150   | 2,37      | ОВ2-4,0           | 36    | 150   | 230   | 5,94      |
| ОВ1-5,0хл         | 32    | 100   | 170   | 3,5       | ОВ2-5,0           | 40    | 150   | 230   | 7,47      |
| ОВ1-6,3хл         | 36    | 110   | 190   | 4,94      | ОВ2-6,3           | 42    | 150   | 230   | 8,30      |
| ОВ1-8,0хл         | 40    | 120   | 210   | 6,73      | ОВ2-8,0           | 50    | 150   | 230   | 12,14     |
| ОВ1-10,0хл        | 45    | 140   | 230   | 9,05      | ОВ2-10,0          | 56    | 220   | 350   | 21,80     |
| ОВ1-12,5хл        | 50    | 150   | 260   | 15,8      | ОВ2-12,5          | 60    | 220   | 350   | 25,58     |
| ОВ1-16,0хл        | 56    | 200   | 290   | 19,03     | ОВ2-16,0          | 65    | 220   | 350   | 30,9      |

## Звено типа РТ1/РТ3

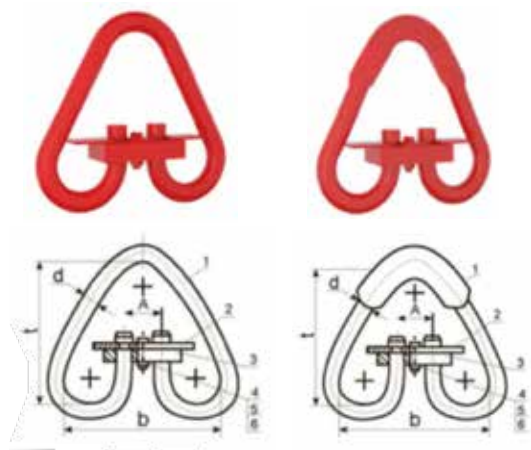

Разъёмное треугольное звено.

Исполнение 1 и 3.

В отличие от звена РТ - разъёмное, что значительно расширяет область его применения. Оно может быть использовано при изготовлении многоветвевых стропов.

| Наименование | Грузоподъемность, т | Размеры, мм |     |     |     | Масса, кг |
|--------------|---------------------|-------------|-----|-----|-----|-----------|
|              |                     | B           | A   | b   | t   |           |
| РТ1-0,63хл   | 0,63                | 14          | 32  | 126 | 115 | 0,90      |
| РТ1-0,8      | 0,80                | 14          | 32  | 126 | 115 | 1,0       |
| РТ1-1,0хл    | 1,0                 | 14          | 32  | 126 | 115 | 1,0       |
| РТ1-1,6хл    | 1,60                | 16          | 38  | 156 | 130 | 1,33      |
| РТ1-2,0хл    | 2,00                | 18          | 38  | 174 | 140 | 1,69      |
| РТ1-3,2хл    | 3,20                | 22          | 50  | 200 | 257 | 3,00      |
| РТ1-5,0хл    | 5,00                | 28          | 60  | 260 | 215 | 5,75      |
| РТ1-6,3хл    | 6,30                | 32          | 68  | 289 | 240 | 8,5       |
| РТ1-8,0хл    | 8,00                | 35          | 74  | 322 | 365 | 11,0      |
| РТ1-10,0хл   | 10,0                | 40          | 82  | 355 | 395 | 15,48     |
| РТ1-12,5хл   | 12,5                | 45          | 90  | 390 | 325 | 22,40     |
| РТ1-16,0хл   | 16,0                | 50          | 100 | 425 | 460 | 30,0      |
| РТ1-20,0хл   | 20,0                | 55          | 110 | 425 | 495 | 41,1      |
| РТ1-25,0хл   | 25,0                | 60          | 120 | 460 | 455 | 54,3      |
| РТ1-32,0хл   | 32,0                | 65          | 125 | 490 | 480 | 68,3      |
| РТ3-1,25хл   | 1,25                | 14          | 36  | 130 | 125 | 0,95      |
| РТ3-1,6хл    | 1,60                | 14          | 36  | 130 | 125 | 1,0       |
| РТ3-2,0хл    | 2,00                | 16          | 38  | 142 | 150 | 1,45      |
| РТ3-2,5хл    | 2,50                | 18          | 46  | 164 | 165 | 1,93      |
| РТ3-3,2хл    | 3,20                | 20          | 50  | 182 | 180 | 2,50      |
| РТ3-4,0хл    | 4,00                | 22          | 54  | 196 | 205 | 3,64      |
| РТ3-5,0хл    | 5,00                | 25          | 60  | 205 | 225 | 4,98      |
| РТ3-6,3хл    | 6,30                | 28          | 68  | 236 | 250 | 6,70      |
| РТ3-8,0хл    | 8,00                | 32          | 74  | 266 | 280 | 9,62      |
| РТ3-10,0хл   | 10,00               | 36          | 80  | 296 | 300 | 13,70     |
| РТ3-12,5хл   | 12,50               | 40          | 90  | 330 | 340 | 18,80     |
| РТ3-16,0хл   | 16,0                | 45          | 100 | 365 | 375 | 26,34     |
| РТ3-20,0хл   | 20,0                | 50          | 110 | 400 | 400 | 34,50     |
| РТ3-25,0хл   | 25,0                | 56          | 125 | 461 | 425 | 51,60     |



## Крюк чалочный 320А



Изготавливается из легированной стали.  
Используется в качестве захватов в канатных и текстильных стропах.  
Коэффициент запаса прочности 4:1.

| Обозначение крюка | Грузоподъемность, т | Размеры, мм |     |     |    | Масса, кг |
|-------------------|---------------------|-------------|-----|-----|----|-----------|
|                   |                     | t           | D   | s   | d  |           |
| 320А              | 0,75                | 101         | 24  | 21  | 16 | 0,15      |
| 320А              | 1,00                | 114         | 31  | 26  | 17 | 0,24      |
| 320А              | 1,50                | 127         | 34  | 26  | 22 | 0,33      |
| 320А              | 2,00                | 141         | 38  | 29  | 28 | 0,54      |
| 320А              | 3,00                | 166         | 39  | 29  | 30 | 0,74      |
| 320А              | 5,20                | 211         | 50  | 39  | 39 | 1,56      |
| 320А              | 7,00                | 257         | 58  | 47  | 49 | 3,07      |
| 320А              | 11,0                | 319         | 75  | 61  | 60 | 5,64      |
| 320А              | 15,0                | 355         | 80  | 65  | 72 | 9,37      |
| 320А              | 22,0                | 434         | 105 | 85  | 89 | 16,4      |
| 320А              | 30,0                | 496         | 125 | 100 | 90 | 25,65     |

## Коуш

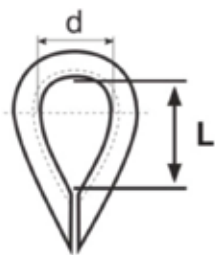

Основная задача коуша — это вспомогательное участие при создании петли на конце троса. Коуш устанавливается на трос и предохраняет его от перетирания, а петля получается более плавной.

| Наименование коуша | d, мм | L, мм | Масса, кг |
|--------------------|-------|-------|-----------|
| 30                 | 30    | 50    | 0,058     |
| 34                 | 34    | 56    | 0,11      |
| 40                 | 40    | 65    | 0,15      |
| 45                 | 45    | 74    | 0,2       |
| 56                 | 56    | 92    | 0,4       |
| 63                 | 63    | 104   | 0,55      |
| 75                 | 75    | 125   | 0,97      |
| 85                 | 85    | 142   | 1,32      |
| 95                 | 95    | 158   | 1,85      |
| 105                | 105   | 175   | 2,3       |

## Крюк чалочный ХЛ

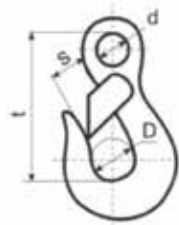

Изготавливается из стали 09Г2С. В отличие от крюков других производителей, изготавливается только с пластинчатым замком, что значительно увеличивает надёжность крепления груза и срок эксплуатации крюка. Применяется в качестве нижнего концевого элемента стропов, служит для крепления груза.

| Обозначение крюка | Грузо-подъемность, т | Размеры, мм |     |    |    | Масса, кг |
|-------------------|----------------------|-------------|-----|----|----|-----------|
|                   |                      | t           | D   | s  | d  |           |
| КЧ ХЛ             | 0,5                  | 85          | 25  | 20 | 22 | 0,35      |
| КЧ ХЛ             | 1,0                  | 105         | 32  | 24 | 26 | 0,55      |
| КЧ ХЛ             | 1,28                 | 115         | 36  | 28 | 30 | 0,60      |
| КЧ ХЛ             | 1,6                  | 125         | 40  | 30 | 30 | 0,80      |
| КЧ ХЛ             | 2,0                  | 140         | 45  | 36 | 35 | 1,20      |
| КЧ ХЛ             | 2,5                  | 154         | 50  | 38 | 38 | 1,40      |
| КЧ ХЛ             | 3,2                  | 168,5       | 55  | 40 | 42 | 1,70      |
| КЧ ХЛ             | 4,0                  | 177         | 60  | 45 | 44 | 2,40      |
| КЧ ХЛ             | 5,0                  | 196,5       | 65  | 50 | 48 | 3,50      |
| КЧ ХЛ             | 6,3                  | 217,5       | 75  | 58 | 50 | 6,00      |
| КЧ ХЛ             | 8,0                  | 252,5       | 85  | 65 | 60 | 8,50      |
| КЧ ХЛ             | 10,0                 | 287,5       | 95  | 75 | 70 | 11,80     |
| КЧ ХЛ             | 12,5                 | 330         | 110 | 85 | 80 | 15,20     |

## Втулка алюминиевая



Втулка применяется при изготовлении канатных стропов методом опрессовки. При опрессовке концов каната его пряди прочно сцепляются с алюминиевым сплавом втулки, образуя однородное по сечению тело.

| Обозначение | Диаметр втулки I, мм | Диаметр каната, мм | Заготовка трубы |                      | Вес, кг |
|-------------|----------------------|--------------------|-----------------|----------------------|---------|
|             |                      |                    | Диаметр b, мм   | Толщина стенки с, мм |         |
| Вт 9        | 50,0                 | 6,2-7,6            | 25,0            | 5,0                  | 0,05    |
| Вт 11       | 60,0                 | 8,0-9,1            | 28,0            | 5,0                  | 0,06    |
| Вт 12       | 60,0                 | 9,7-10,0           | 32,0            | 6,0                  | 0,08    |
| Вт 13       | 70,0                 | 11,0-11,5          | 36,0            | 7,0                  | 0,1     |
| Вт 15       | 70,0                 | 12,0-14,0          | 40,0            | 7,5                  | 0,2     |
| Вт 18       | 80,0                 | 15,0-16,5          | 50,0            | 10,0                 | 0,3     |
| Вт 20       | 90,0                 | 17,0-19,5          | 55,0            | 10,0                 | 0,4     |
| Вт 23       | 90,0                 | 20,0-21,5          | 58,0            | 10,0                 | 0,4     |
| Вт 26       | 100,0                | 22,0-24,5          | 65,0            | 10,0                 | 0,5     |
| Вт 28       | 110,0                | 25,0-26,0          | 70,0            | 12,5                 | 0,7     |
| Вт 30       | 125,0                | 27,0               | 75,0            | 12,5                 | 0,9     |
| Вт 33       | 125,0                | 28,5-30,5          | 80,0            | 15,0                 | 1,1     |
| Вт 36       | 140,0                | 31,0-33,0          | 85,0            | 15,0                 | 1,3     |
| Вт 38       | 150,0                | 33,5-35,0          | 90,0            | 15,0                 | 1,5     |
| Вт 40       | 150,0                | 36,5-37,0          | 95,0            | 15,0                 | 1,7     |

# Комплектующие для цепных стропов

## Звено овальное NOR класса T8

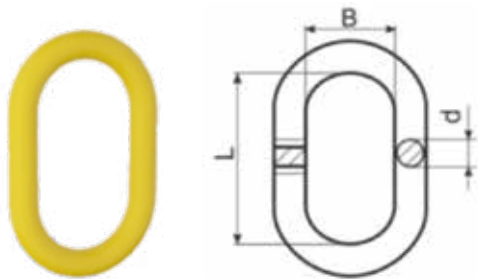

Подъемное кольцо (верхний концевой элемент) для одноветвевых и двухветвевых стропов.

| Калибр цепи, мм | Рабочая нагрузка, т | Масса | L, мм | B, мм | D, мм |
|-----------------|---------------------|-------|-------|-------|-------|
| 6               | 1,60                | 0,34  | 110   | 60    | 13    |
| 8               | 2,12                | 0,53  | 110   | 60    | 16    |
| 10              | 3,15                | 0,82  | 135   | 75    | 18    |
| 13              | 5,3                 | 1,50  | 160   | 90    | 22    |
| 16              | 8,0                 | 2,32  | 180   | 100   | 26    |
| 18              | 11,2                | 3,95  | 200   | 110   | 32    |
| 20              | 14,0                | 6,34  | 260   | 140   | 36    |
| 22              | 17,0                | 8,96  | 300   | 160   | 40    |
| 26              | 21,2                | 12,8  | 340   | 180   | 45    |
| 32              | 31,5                | 16,55 | 350   | 190   | 50    |
| 32              | 45                  | 23,28 | 400   | 200   | 56    |
| 32              | 56                  | 32    | 430   | 220   | 63    |
| 32              | 63                  | 45,8  | 460   | 250   | 72    |

## Звено овальное NRLI класса T8

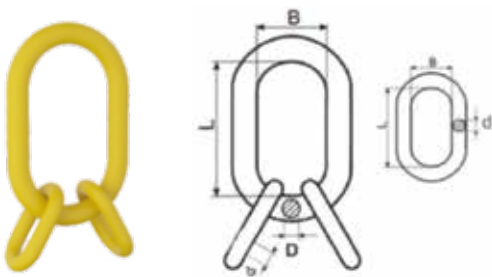

Подъемное кольцо с дополнительными кольцами для многоветвевых цепных стропов.

| Калибр цепи, мм | Рабочая нагрузка, т | вес кг/шт | L, мм | B, мм | D, мм | L, мм | B, мм | d, мм |
|-----------------|---------------------|-----------|-------|-------|-------|-------|-------|-------|
| 6               | 2,36                | 1,45      | 135   | 75    | 18    | 54    | 25    | 13    |
| 7               | 3,15                | 1,13      | 135   | 75    | 18    | 54    | 25    | 13    |
| 8               | 4,25                | 2,2       | 160   | 90    | 22    | 70    | 34    | 16    |
| 10              | 6,7                 | 4,88      | 180   | 100   | 26    | 85    | 40    | 18    |
| 13              | 11,2                | 8,66      | 200   | 110   | 32    | 115   | 50    | 22    |
| 16              | 17,0                | 14,86     | 260   | 140   | 36    | 140   | 65    | 26    |
| 20              | 26,5                | 26,0      | 350   | 190   | 50    | 180   | 100   | 32    |
| 22              | 31,5                | 32,2      | 350   | 190   | 50    | 180   | 100   | 36    |
| 26              | 45                  | 39,95     | 400   | 200   | 56    | 200   | 110   | 40    |
| 32              | 63                  | 66,46     | 460   | 250   | 72    | 200   | 110   | 50    |

## Соединительное звено LL для цепи класса T8

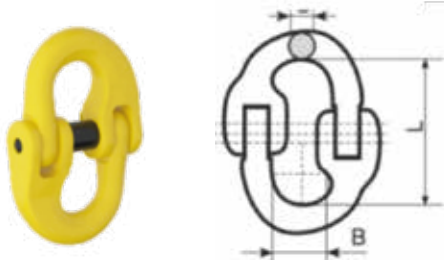

Предназначено для крепления к цепям 8-го класса верхних и нижних к онцевых элементов при изготовлении цепных стропов. Разборная конструкция позволяет заменять концевые элементы при выходе их из строя без переделки всего стропы.

| Калибр цепи, мм | Рабочая нагрузка, т | Вес кг, шт | L, мм | B, мм | d, мм |
|-----------------|---------------------|------------|-------|-------|-------|
| 6               | 1,12                | 0,08       | 42    | 15    | 7     |
| 7/8             | 2                   | 0,16       | 62,5  | 18    | 8,5   |
| 10              | 3,15                | 0,3        | 68    | 25    | 11    |
| 13              | 5,3                 | 0,7        | 87    | 29    | 15    |
| 16              | 8                   | 1,1        | 108,4 | 34,5  | 20    |
| 20              | 12,5                | 1,8        | 121,5 | 41    | 24    |
| 22              | 15                  | 3,2        | 141,5 | 48    | 26    |
| 26              | 21,2                | 4,5        | 158   | 57,5  | 30    |
| 32              | 31,5                | 9          | 205   | 67    | 37    |

## Цепь грузоподъёмная класса T8



Предназначена для изготовления цепных стропов 8-го класса различных модификаций и грузоподъёмности. Применяется также в стяжных цепных системах.

| Калибр цепи, мм | Рабочая нагрузка, т | Вес кг, шт | D, мм | E, мм  | H, мм |
|-----------------|---------------------|------------|-------|--------|-------|
| 6               | 1,12                | 0,8        | 6     | 18     | 7,8   |
| 7               | 1,5                 | 0,11       | 7     | 21     | 9,1   |
| 8               | 2,0                 | 1,5        | 8     | 24     | 10,4  |
| 10              | 3,15                | 2,2        | 10    | 30     | 13,0  |
| 13              | 5,3                 | 3,8        | 13    | 39     | 16,9  |
| 16              | 8,0                 | 5,8        | 16    | 48     | 20,8  |
| 20              | 12,5                | 9,1        | 20    | 60     | 26,0  |
| 22              | 15,0                | 11,0       | 22    | 66     | 28,6  |
| 26              | 21,2                | 15,3       | 26    | 92     | 33,8  |
| 32              | 31,5                | 23,2       | 32    | 96/116 | 41,6  |

## Крюк цепной VAL с большим зевом класса T8



У крюка с большим зевом отсутствует предохранительный замок. Зато, в отличие от других крюков крюк, VAL имеет больший зев, что позволяет использовать такой крюк при креплении грузов, имеющих нестандартные проушины, на которые невозможно закрепить стандартный цепной крюк.

| Калибр цепи, мм | Рабочая нагрузка, т | p, мм | A, мм | D, мм | Вес кг, шт |
|-----------------|---------------------|-------|-------|-------|------------|
| 7/8             | 2,00                | 63,5  | 163   | 24    | 0,701      |
| 10              | 3,15                | 76    | 200   | 32    | 1,20       |
| 13              | 5,30                | 89    | 238   | 40    | 2,30       |
| 16              | 8,0                 | 102   | 278   | 49    | 4,00       |
| 20              | 12,50               | 114,5 | 325   | 59    | 6,00       |
| 26              | 21,20               | 113   | 361   | 66    | 10,80      |

## Крюк цепной SALK с пластинчатым замком класса Т8

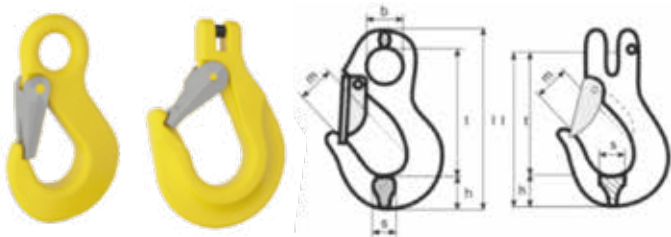

Изготавливается в двух вариантах: с проушиной или с вилочным соединением. Крюк с проушиной крепится на цепь при помощи соединительного элемента LL. Крюк с вилочным соединением позволяет не использовать элемент LL при изготовлении стропы, так как такой крюк крепится непосредственно на цепь. Крюк с пластинчатым замком — самый распространенный концевой элемент цепных стропов.

| Калибр цепи, мм | Грузоподъемность, т | b, мм | h, мм | l, мм | m, мм | s, мм | t, мм | Вес, кг/м |
|-----------------|---------------------|-------|-------|-------|-------|-------|-------|-----------|
| 6               | 1,2                 | 20    | 20    | 108   | 24    | 17    | 78    | 0,3       |
| 7/8             | 2                   | 25    | 22    | 133   | 30    | 19    | 94    | 0,4       |
| 10              | 3,15                | 38    | 29    | 167   | 34    | 22    | 116   | 0,8       |
| 13              | 5,3                 | 43    | 35    | 213   | 39    | 28    | 141   | 1,5       |
| 16              | 8                   | 50    | 38    | 255   | 46    | 29    | 165   | 2,4       |
| 20              | 12,5                | 62    | 50    | 305   | 50    | 40    | 202   | 4,4       |
| 22              | 15                  | 62    | 55    | 348   | 71    | 42    | 227   | 6,2       |
| 26              | 21,2                | 64    | 75    | 394   | 81    | 62    | 235   | 10,5      |
| 32              | 31,5                | 88    | 93    | 480   | 102   | 63    | 340   | 17        |

## Крюк цепной VAK с принудительным закрыванием класса Т8

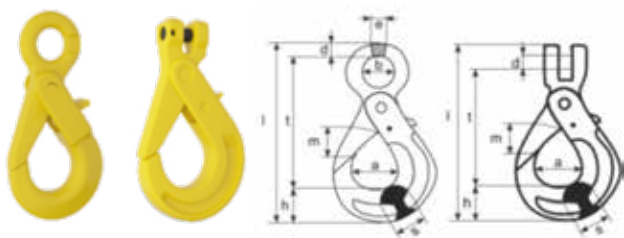

Изготавливается в двух вариантах: с проушиной или с вилочным соединением. Применяется в качестве нижнего концевой элемента цепных стропов в случаях, когда крепёжные петли на грузе требуют принудительного защелкивания замка. Имеет по сравнению с крюком SALK более широкий зев.

| Калибр цепи, мм | Рабочая нагрузка, т | a, мм | b, мм | d, мм | e, мм | h, мм | l, мм | m, мм | s, мм | t, мм | Вес, кг/м |
|-----------------|---------------------|-------|-------|-------|-------|-------|-------|-------|-------|-------|-----------|
| 6               | 1,2                 | 35    | 23    | 10    | 10    | 19,5  | 142   | 28    | 18    | 110,5 | 0,5       |
| 7/8             | 2                   | 45    | 30    | 12    | 10    | 24    | 176   | 34    | 22    | 136   | 0,8       |
| 10              | 3,15                | 55    | 36    | 15    | 12    | 28,5  | 216   | 44    | 28    | 171   | 1,5       |
| 13              | 5,3                 | 70    | 45    | 19,5  | 16    | 40    | 264   | 52    | 36    | 208,5 | 3,2       |
| 16              | 8                   | 90    | 58    | 22    | 20    | 50,5  | 328   | 60    | 37    | 257,5 | 6,1       |
| 20              | 12,5                | 111   | 65    | 27    | 21    | 55    | 415   | 81    | 41    | 275   | 7,5       |
| 22              | 15                  | 120   | 70    | 30    | 27    | 67    | 425   | 82    | 49    | 320   | 12,3      |

## Крюк с вертлюгом класса Т8

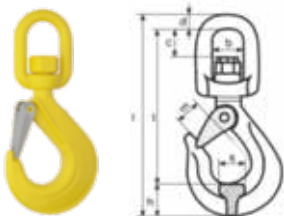

Крюк с вертлюгом имеет механизм свободного вращения самого тела крюка с замком вокруг крепёжного кольца. Применяется при подъёме сложно сбалансированных грузов, которые требуют более точной центровки такого груза после крепления.

| Калибр цепи, мм | Грузоподъемность, т | b, мм | c, мм | h, мм | m, мм | t, мм | s, мм | l, мм | d, мм | Вес, кг/м |
|-----------------|---------------------|-------|-------|-------|-------|-------|-------|-------|-------|-----------|
| 6               | 1,12                | 28    | 21    | 27    | 19    | 128   | 21    | 166   | 10    | 0,6       |
| 6/7             | 1,5                 | 30    | 24    | 30    | 24    | 156   | 27    | 199   | 13    | 0,9       |
| 7               | 1,5                 | 35    | 30    | 29    | 28    | 171   | 25    | 217   | 14    | 1,2       |
| 8               | 2,0                 | 36    | 32    | 32    | 28    | 180   | 30    | 229   | 17    | 1,4       |
| 10              | 3,15                | 38    | 30    | 42    | 33    | 201   | 31    | 261   | 18    | 2,5       |
| 13              | 5,3                 | 61    | 58    | 48    | 44    | 288   | 42    | 357   | 28    | 5,5       |

## Крюк-ограничитель длины цепи класса Т8

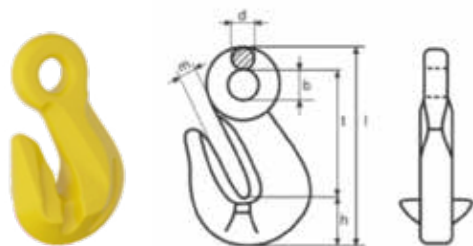

Крюк-ограничитель цепи не является грузозахватным элементом цепного строба, а служит для пошагового изменения длины цепной ветви. Крюк предельно прост в эксплуатации и имеет 100%-ную надежность закрепления в нем цепи. Пошаговое изменение длины ветвей (шаг — цепное звено) позволяет использовать один и тот же цепной строб для перемещения грузов различных габаритов. Комплектация цепных стробов таким крюком даёт возможность эксплуатировать один строб вместо нескольких, что значительно ускоряет процесс перемещения грузов и существенно снижает производственные затраты.

| Грузоподъемность, т | b, мм | h, мм | l, мм | m, мм | t, мм | Вес, кг/м |
|---------------------|-------|-------|-------|-------|-------|-----------|
| 1,12                | 15    | 16    | 75,2  | 8,0   | 51    | 0,14      |
| 2,0                 | 15    | 18,5  | 88,5  | 10,8  | 60,5  | 0,25      |
| 3,15                | 18    | 29    | 121,5 | 13    | 79,5  | 0,65      |
| 5,3                 | 20    | 42,8  | 158   | 16,5  | 99,7  | 1,39      |
| 8,0                 | 24    | 45,7  | 169   | 19,2  | 104   | 2,2       |
| 12,5                | 28    | 56    | 219   | 24    | 140   | 4,6       |
| 15,0                | 37    | 68    | 259   | 28    | 165   | 8,2       |
| 21,2                | 34    | 77    | 298   | 30    | 188,5 | 9,8       |

## Использование крюка-ограничителя



Укорачивающий крюк закрепляется на том же соединительном звене LL, на котором закреплён верхний конец цепи строба. При укорачивании цепной ветви звено цепи вставляется в зев крюка-ограничителя.

### Важно:

Данный крюк не используется как концевой элемент!

## Важная информация:

Нанесение специального термического покрытия надёжно защищает цепные грузозахватные приспособления от окисления и коррозии. Комплектующие 8-го класса прочности успешно эксплуатируются на металлургических предприятиях, в условиях кислой среды, при низких (от  $-40^{\circ}\text{C}$ ) и очень высоких ( $+400^{\circ}\text{C}$ ) температурах (грузоподъёмность цепи при температуре  $+300...+400^{\circ}\text{C}$  снижается только на 25%, а при температуре  $+200^{\circ}\text{C}$  — на 10%).

# Комплектующие для производства текстильных стропов

Компания «СтальПром» предлагает текстильную продукцию собственного производства:

- лента для грузовых текстильных стропов;
- лента для одноразовых стропов и стропов с уменьшенной нагрузкой;
- лента для обработки петель стропа (лента протекторная);
- лента для стяжных систем;
- чехлы для круглопрядных стропов;
- волокно для круглопрядных стропов.

Возможно изготовление текстильной ленты с любыми характеристиками в соответствии с желаниями заказчика.

Ленты из высокопрочного синтетического волокна производятся на современном лентоткацком импортном оборудовании. Оборудование позволяет изготавливать ленту шириной до 300 мм с разрывной нагрузкой до 60 тонн.

## Лента для грузовых текстильных стропов











Тканая текстильная лента из полиэфирных волокон (полиэстер) используется на производстве текстильных ленточных стропов. Высококачественные синтетические волокна позволяют добиваться необходимой прочности ленты для использования её в грузоподъемных системах. Полиэстеровые ленты обладают низким удельным удлинением. При номинальной нагрузке растяжение у таких лент ограничивается 3-5%. Руководящие документы допускают использование ленты для изготовления стропов из полиэстера, который наилучшим образом зарекомендовал себя и получил наибольшее распространение. Основным достоинством полиэстера является высокая прочность, хорошая стойкость к истиранию и органическим растворителям, отличная свето- и атмосферостойкость.

## Преимущества текстильной ленты

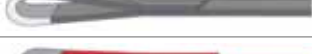
- малый вес и габариты, компактное хранение ленты и изделий из неё;
- удобство использования изделий из ленты и высокие показатели по безопасности труда;
- высокая устойчивость к воздействию агрессивных составляющих внешней среды (УФ-излучение, щёлочи, кислоты, нефтепродукты, органические растворители);
- лента имеет высокие электроизоляционные свойства;
- низкая водопоглощаемость.



## Характеристики текстильных лент

| Текстильная лента   | Ширина | Цвет       | Разрывная нагрузка (не менее), кгс |       |
|---|--------|------------|------------------------------------|-------|
|    | 30     | Фиолетовый | 4600                               | 3750  |
|    | 50     | Оранжевый  | 7000                               | 5250  |
|    | 60     | Зеленый    | 9000                               | 7500  |
|    | 90     | Желтый     | 13500                              | 10500 |
|    | 120    | Серый      | 18000                              | 14000 |
|    | 150    | Красный    | 22500                              | 17500 |
|    | 180    | Коричневый | 30000                              | 21000 |
|    | 240    | Синий      | 35000                              | 28000 |
|   | 300    | Оранжевый  | 45000                              | 32000 |
|  | 300    | Оранжевый  | 56700                              | 38000 |

## Лента для одноразовых стропов и стропов с уменьшенной нагрузкой

Данная текстильная лента из полиэфирных волокон (полиэстер) предназначена для изготовления буксировочных ремней, одноразовых (транспортных) стропов с запасом прочности менее 6.

### Преимущества и особенности

- лента меньшей ширины, чем стандартная и имеет меньшую разрывную нагрузку;
- В процессе изготовления лента приобретает такие качества, как устойчивость к ультрафиолету, химическим и другим агрессивным воздействиям;
- малый вес и габариты, компактное хранение ленты и изделий из неё;
- более низкая стоимость по отношению к стандартным видам лент;
- сохранение всех качеств и показателей стандартных видов лент.

## Характеристики текстильных лент

| Текстильная лента   | Ширина | Цвет       | Разрывная нагрузка (не менее), кгс |
|---|--------|------------|------------------------------------|
|  | 30     | Фиолетовый | 3500                               |
|  | 50     | Зеленый    | 7000                               |
|  | 60     | Желтый     | 10500                              |
|  | 90     | Серый      | 13200                              |
|  | 120    | Красный    | 16500                              |



## Ткань для обработки петель стропа (лента протекторная)

Для предохранения петель текстильного стропа от преждевременного износа и истирания используется специальная обшивочная сверхпрочная ткань из полиэфирных нитей.

### Преимущества и особенности

- В процессе изготовления лента приобретает такие качества, как устойчивость к истиранию, химическим и другим агрессивным воздействиям;
- протекторная лента имеет высокие электроизоляционные свойства — это предохраняет петлю стропа от преждевременного истирания в местах соприкосновения с грузонесущим органом (крюк крана);
- удобство использования при изготовлении изделий (стропов текстильных) и высокие показатели по безопасности труда;
- высокая устойчивость к воздействию агрессивных составляющих внешней среды (УФ-излучение, щёлочи, кислоты, нефтепродукты, органические растворители).



| Ширина, мм | Цвет  |
|------------|-------|
| 75         | Белый |
| 80         | Белый |
| 100        | Белый |
| 120        | Белый |
| 150        | Белый |
| 300        | Белый |

## Лента для стяжных систем

Лента для стяжных систем представляет собой плоское тканое текстильное полотно, способное выдержать значительные нагрузки. Лента обладает необходимыми качествами для обвязывания, крепления различных категорий грузов. При номинальной нагрузке растяжение у таких лент ограничивается 3-5%. При таких показателях ленты служат идеальным материалом для крепления грузов в стяжных системах.

Благодаря эластичности волокон лента смягчает толчки при движении транспорта, в результате груз надежно зафиксирован и не подвержен расползанию.

### Преимущества и особенности

- Полиэстеровые ленты не поддаются воздействию влаги, плесени, гнили, могут использоваться в присутствии кислот и нефтепродуктов;
- малый вес и габариты, компактное хранение ленты и изделий из неё, удобство использования изделий из ленты и высокие показатели по безопасности труда;
- высокая устойчивость к воздействию агрессивных составляющих внешней среды (УФ-излучение, кислоты, нефтепродукты, органические растворители); лента имеет высокие электроизоляционные свойства
- низкая водопоглощаемость.



| Ширина, мм | Цвет      | разрывная нагрузка (не менее), кгс |
|------------|-----------|------------------------------------|
| 25         | Оранжевый | 1500                               |
| 35         | Оранжевый | 3500                               |
| 35         | Оранжевый | 3500                               |
| 50         | Оранжевый | 5000                               |
| 50         | Оранжевый | 7000                               |
| 75         | Оранжевый | 11000                              |
| 100        | Оранжевый | 14000                              |

\*Цвет по запросу клиента

# Комплектующие для производства круглопрядных стропов

## Чехлы для круглопрядных стропов

Защитный рукав (чехол) используется при изготовлении круглопрядных стропов — это тканый синтетический материал высокой прочности и износоустойчивости. Его основной функцией является удержание нитей волокна в едином пучке, сохраняя их плотность прилегания, а также чехол защищает сердечник из волокна от механических повреждений. Защитные чехлы из высокопрочного синтетического волокна производятся на современном импортном оборудовании. Оборудование позволяет изготавливать чехлы шириной до 300 мм.

### Особенности

Чехлы для круглопрядных стропов различаются по ширине, цвету и маркировочным полосам. Окраска чехла и нанесение на него определенного количества маркировочных полос необходимо для облегчения идентификации стропа и его грузоподъемности.

| Наименование                    | Ширина, мм | Цвет       |
|---------------------------------|------------|------------|
| Чехол для круглопрядных стропов | 45         | Фиолетовый |
|                                 | 50         | Зеленый    |
|                                 | 60         | Желтый     |
|                                 | 70         | Серый      |
|                                 | 80         | Красный    |
|                                 | 90         | Коричневый |
|                                 | 100        | Синий      |
|                                 | 110        | Оранжевый  |
|                                 | 125        | Оранжевый  |
|                                 | 150        | Оранжевый  |
|                                 | 180        | Оранжевый  |
|                                 | 200        | Оранжевый  |
|                                 | 220        | Оранжевый  |
|                                 | 260        | Оранжевый  |
|                                 | 300        | Оранжевый  |

## Волокно для сердечника круглопрядных стропов

Сердечник для изготовления круглопрядных стропов линейной плотностью 66000 dtex изготавливается на современном тростильно-крутильном (двойного кручения) импортном оборудовании. Для производства мы используем мультифиламентные нити полиэфира (PES), возможно изготовление полиамида (РА), полипропилена (PP).

### Особенности

- при равной прочности волокно имеет меньшее растяжение, чем волокно импортного производства, что является предпочтительным для грузовых стропов;
- качество намотки бобины обеспечивает равномерный и легкий сход нити при горизонтальном, вертикальном и наклонном расположении бобины в шпулярнике станка для производства круглопрядных стропов без перехлестов и спутываний даже на высоких скоростях намотки;
- высокая удельная прочность и стойкость к химикатам.

| Параметры                           | Значения        |
|-------------------------------------|-----------------|
| Линейная плотность, dtex            | 66000           |
| Разрывная нагрузка, не менее        | 4120 N (420 кг) |
| Относительное удлинение при разрыве | 8,5%            |



# Грузовой крепёж

## Рым-гайки DIN 582 оцинкованные



| Типоразмер | нагрузка, т | d2, мм | d3, мм | d4, мм | h, мм | k, мм | вес, кг/шт |
|------------|-------------|--------|--------|--------|-------|-------|------------|
| M08        | 0,14        | 20     | 36     | 20     | 36    | 8     | 0,05       |
| M10        | 0,23        | 25     | 45     | 25     | 45    | 10    | 0,09       |
| M12        | 0,34        | 30     | 54     | 30     | 53    | 12    | 0,16       |
| M16        | 0,7         | 35     | 63     | 35     | 62    | 14    | 0,24       |
| M20        | 1,2         | 40     | 72     | 40     | 71    | 16    | 0,35       |
| M24        | 1,8         | 50     | 90     | 50     | 90    | 20    | 0,71       |
| M30        | 3,2         | 65     | 108    | 60     | 109   | 24    | 1,32       |
| M36        | 4,6         | 75     | 126    | 70     | 128   | 28    | 2,08       |
| M42        | 6,3         | 85     | 144    | 80     | 147   | 32    | 3,11       |
| M48        | 8,6         | 100    | 166    | 90     | 168   | 38    | 5,02       |
| M56        | 11,5        | 110    | 184    | 100    | 187   | 42    | 6,7        |
| M64        | 16,0        | 120    | 206    | 110    | 208   | 48    | 9,3        |

## Рым-болты DIN 580 оцинкованные

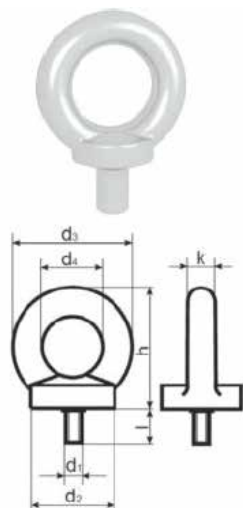

| Типоразмер | нагрузка, т | d2, мм | d3, мм | d4, мм | h, мм | k, мм | l, мм | вес, кг/шт |
|------------|-------------|--------|--------|--------|-------|-------|-------|------------|
| M08        | 0,14        | 20     | 36     | 20     | 36    | 8     | 13    | 0,05       |
| M10        | 0,23        | 25     | 45     | 25     | 45    | 10    | 17    | 0,09       |
| M12        | 0,34        | 30     | 54     | 30     | 53    | 12    | 20    | 0,16       |
| M16        | 0,7         | 35     | 63     | 35     | 62    | 14    | 27    | 0,24       |
| M20        | 1,2         | 40     | 72     | 40     | 71    | 16    | 30    | 0,35       |
| M24        | 1,8         | 50     | 90     | 50     | 90    | 20    | 36    | 0,71       |
| M30        | 3,2         | 65     | 108    | 60     | 109   | 24    | 45    | 1,32       |
| M36        | 4,6         | 75     | 126    | 70     | 128   | 28    | 54    | 2,08       |
| M42        | 6,3         | 85     | 144    | 80     | 147   | 32    | 63    | 3,11       |
| M48        | 8,6         | 100    | 166    | 90     | 168   | 38    | 68    | 5,02       |
| M56        | 11,5        | 110    | 184    | 100    | 187   | 42    | 78    | 6,7        |
| M64        | 16,0        | 120    | 206    | 110    | 208   | 48    | 90    | 9,3        |

## Зажимы винтовые канатные оцинкованные DIN 741

(для крепления и фиксации)

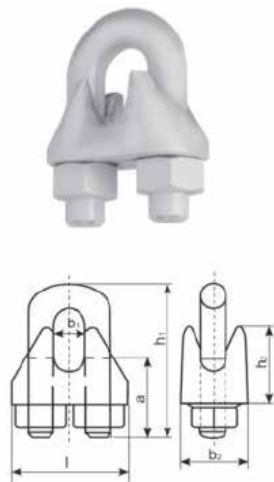

| Типоразмер | a, мм | b1, мм | b2, мм | h1, мм | h2, мм | l, мм | вес, кг/шт |
|------------|-------|--------|--------|--------|--------|-------|------------|
| 3          | 12    | 4      | 10     | 20     | 10     | 21    | M08        |
| 5          | 13    | 6      | 11     | 24     | 10     | 23    | 0,05       |
| 6,5        | 15    | 8      | 12     | 28     | 11     | 26    | 0,09       |
| 8          | 19    | 9      | 14     | 34     | 15     | 30    | 0,16       |
| 10         | 22    | 11     | 18     | 42     | 17     | 34    | 0,24       |
| 13         | 30    | 14     | 23     | 55     | 21     | 42    | 0,35       |
| 16         | 33    | 17     | 26     | 63     | 26     | 50    | 0,71       |
| 19         | 38    | 20     | 29     | 75     | 30     | 54    | 1,32       |
| 22         | 44    | 23     | 33     | 85     | 34     | 61    | 2,08       |
| 26         | 45    | 27     | 35     | 95     | 37     | 65    | 3,11       |
| 30         | 50    | 32     | 37     | 110    | 43     | 74    | 5,02       |
| 34         | 55    | 36     | 42     | 120    | 50     | 80    | 6,7        |
| 40         | 60    | 42     | 45     | 140    | 55     | 88    | 9,3        |

## Зажимы винтовые канатные оцинкованные DIN 1142 (для подъемных операций)

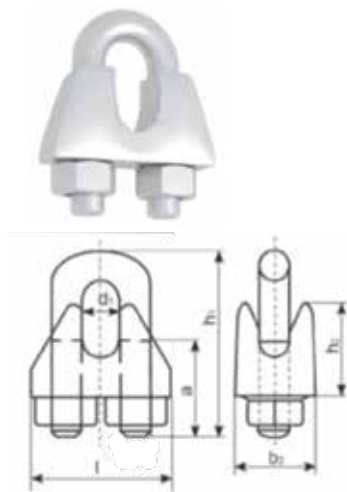

| Типоразмер | a, мм | b1, мм | b2, мм | h1, мм | h2, мм | l, мм | вес, кг/шт |
|------------|-------|--------|--------|--------|--------|-------|------------|
| 5          | 13    | 7      | 13     | 25     | 13     | 25    | 2,1        |
| 6,5        | 17    | 8      | 16     | 32     | 14     | 30    | 4,0        |
| 8          | 20    | 10     | 20     | 41     | 18     | 39    | 8,2        |
| 10         | 24    | 12     | 20     | 46     | 21     | 40    | 9,2        |
| 13         | 30    | 15     | 28     | 64     | 29     | 55    | 27,85      |
| 16         | 35    | 18     | 32     | 76     | 35     | 64    | 43,0       |
| 19         | 36    | 22     | 32     | 83     | 40     | 68    | 49,0       |
| 22         | 40    | 24     | 34     | 69     | 44     | 74    | 68,0       |
| 26         | 50    | 26     | 38     | 111    | 51     | 84    | 117,0      |
| 30         | 55    | 34     | 41     | 127    | 59     | 95    | 140,0      |
| 34         | 60    | 38     | 45     | 144    | 67     | 105   | 213,0      |
| 40         | 65    | 44     | 49     | 159    | 77     | 117   | 268,0      |

## Зажимы «дуплекс» винтовые канатные оцинкованные

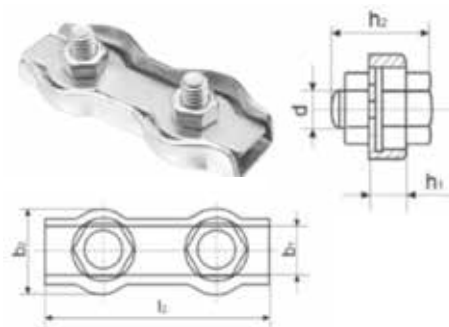

| Типоразмер | b1, мм | b2, мм | d   | h1, мм | h2, мм | l2, мм | вес, кг/шт |
|------------|--------|--------|-----|--------|--------|--------|------------|
| 2          | 4      | 12     | M4  | 5      | 14     | 30     | 0,97       |
| 3          | 6      | 14     | M4  | 7      | 14     | 35     | 1,41       |
| 4          | 8      | 18     | M5  | 7      | 18     | 40     | 2,45       |
| 5          | 10     | 20     | M4  | 8      | 18     | 50     | 2,91       |
| 6          | 12     | 24     | M6  | 9      | 23     | 60     | 5,00       |
| 8          | 17     | 30     | M8  | 9      | 25     | 75     | 10,63      |
| 10         | 21     | 35     | M10 | 16     | 35     | 95     | 17,13      |

## Талрепы лесные

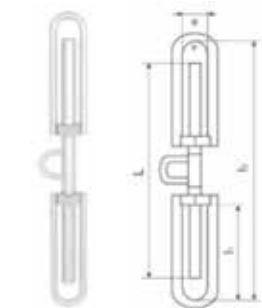

| Типоразмер | M30     |
|------------|---------|
| г/п        | 20      |
| L, мм      | 400     |
| П, мм      | 160     |
| l2, мм     | 640/700 |
| A, мм      | 30      |
| B, мм      | 50      |

## Талрепы оцинкованные DIN 1478 вилка-вилка

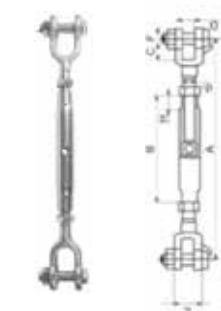

| Типоразмер | г/п, т | A, мм   | B, мм | C, мм | D, мм | E, мм | F, мм | d, мм | H, мм |
|------------|--------|---------|-------|-------|-------|-------|-------|-------|-------|
| M06        | 0,2    | 175/255 | 105   | 16    | 7     | 15    | 6     | 15    | 15    |
| M08        | 0,3    | 200/280 | 115   | 18    | 10    | 18    | 6     | 18    | 20    |
| M10        | 0,5    | 275/380 | 155   | 23    | 11    | 20    | 8     | 20    | 25    |
| M12        | 0,7    | 310/415 | 185   | 25    | 12    | 23    | 10    | 23    | 30    |
| M16        | 1,2    | 390/560 | 230   | 31    | 16    | 31    | 12    | 31    | 35    |
| M20        | 1,5    | 450/640 | 260   | 35    | 22    | 35    | 16    | 35    | 40    |

## Талрепы оцинкованные DIN 1480 крюк-кольцо



| типоразмер | l1, мм | l3, мм | l4, мм  | l5, мм  | d1, мм | d3, мм | b, мм | Вес, кг/100 шт | Разрывная нагрузка, т |        |      |
|------------|--------|--------|---------|---------|--------|--------|-------|----------------|-----------------------|--------|------|
|            |        |        |         |         |        |        |       |                | Корпус                | Кольцо | Крюк |
| M06        | 110    | 80     | 160-240 | 180-260 | M06    | 9      | 8,5   | 9,5            | 1,0                   | 0,1    | 0,04 |
| M08        | 110    | 84     | 170-250 | 190-268 | M08    | 10     | 11,0  | 16,5           | 1,2                   | 0,2    | 0,08 |
| M10        | 125    | 105    | 215-300 | 265-320 | M10    | 14     | 15,5  | 29,0           | 1,5                   | 0,5    | 0,15 |
| M12        | 125    | 115    | 230/310 | 250/335 | M12    | 16     | 18,5  | 43,0           | 2,0                   | 2,0    | 0,35 |
| M14        | 140    | 122    | 250-345 | 285-375 | M14    | 18     | 19,0  | 62,0           | 2,0                   | 2,0    | 0,35 |
| M16        | 170    | 165    | 295-415 | 330-450 | M16    | 22     | 20,5  | 92,0           | 3,0                   | 3,0    | 0,7  |
| M20        | 200    | 167    | 335-470 | 400-530 | M20    | 24     | 26,0  | 163,0          | 4,0                   | 4,0    | 1,0  |
| M22        | 215    | 167    | 380-525 | 430-575 | M22    | 27     | 26,0  | 220,0          | 5,0                   | 5,0    | 1,5  |
| M24        | 250    | 205    | 440-610 | 490-660 | M24    | 27     | 26,0  | 300,0          | 6,0                   | 6,0    | 2,0  |
| M30        | 250    | 255    | 460-610 | 535-700 | M30    | 31     | 33,0  | 460,0          | 8,0                   | 10,0   | 3,0  |
| M36        | 290    | 276    | 540-720 | 650-840 | M36    | 44     | 44,0  | 768,0          | -                     | -      | -    |

## Талрепы оцинкованные DIN 1480 кольцо-кольцо

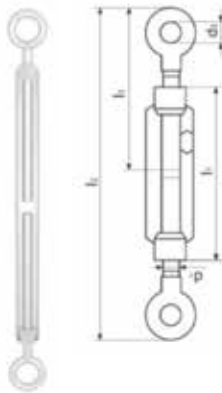

| типоразмер | l1, мм | l3, мм | l4, мм  | l5, мм  | b3 мм | d1, мм | Вес, кг/100 шт | Разрывная нагрузка, т |        |      |
|------------|--------|--------|---------|---------|-------|--------|----------------|-----------------------|--------|------|
|            |        |        |         |         |       |        |                | Корпус                | Кольцо | Крюк |
| M06        | 110    | 80     | 160-240 | 180-260 | M06   | 9      | 9,0            | 1,0                   | 0,1    | 0,04 |
| M08        | 110    | 84     | 170-250 | 190-268 | M08   | 10     | 15,5           | 1,2                   | 1,2    | 0,08 |
| M10        | 125    | 105    | 215-300 | 265-320 | M10   | 14     | 27,0           | 1,5                   | 1,5    | 0,15 |
| M12        | 125    | 115    | 230/310 | 250/335 | M12   | 16     | 41,0           | 2,0                   | 2,0    | 0,35 |
| M14        | 140    | 122    | 250-345 | 285-375 | M14   | 18     | 60,0           | 2,0                   | 2,0    | 0,35 |
| M16        | 170    | 165    | 295-415 | 330-450 | M16   | 22     | 100,0          | 3,0                   | 3,0    | 0,7  |
| M20        | 200    | 167    | 335-470 | 400-530 | M20   | 24     | 154,0          | 4,0                   | 4,0    | 1,0  |
| M22        | 215    | 167    | 380-525 | 430-575 | M22   | 27     | 200,0          | 5,0                   | 5,0    | 1,5  |
| M24        | 250    | 205    | 440-610 | 490-660 | M24   | 27     | 270,0          | 6,0                   | 6,0    | 2,0  |
| M30        | 250    | 255    | 460-610 | 535-700 | M30   | 31     | 435,0          | 8,0                   | 8,0    | 3,0  |
| M36        | 290    | 276    | 540-720 | 650-840 | M36   | 44     | 827,0          | -                     | -      | -    |

## Скобы анкерные оцинкованные СИ и СА

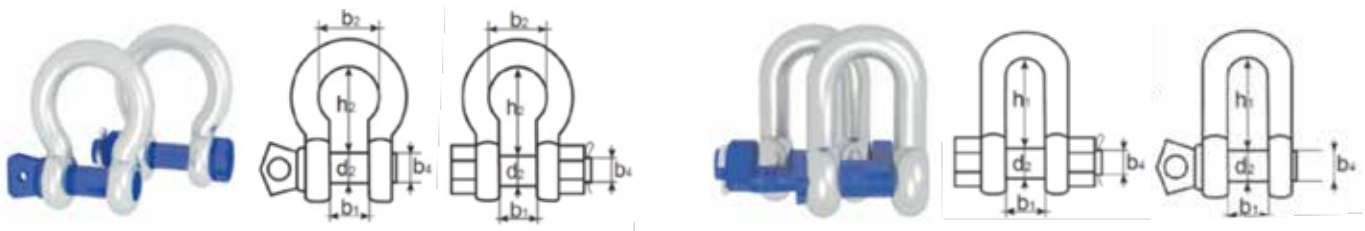

| Г/П, т   | Размер, дюймы | b1, мм | d2, мм | b2, мм | b4, мм | b1, мм | d2, мм | h1, мм | h1, мм | Вес, кг/шт | Вес, кг/шт |
|----------|---------------|--------|--------|--------|--------|--------|--------|--------|--------|------------|------------|
| 0,5/0,6  | 1/4           | 6,5    | 8      | 17     | 5/16   | 12     | 20     | -      | 28     | 0,05       | 0,05       |
| 0,75/0,9 | 5/16          | 8      | 10     | 21     | 3/8    | 13     | 21     | 26     | 31     | 0,08       | 0,08       |
| 1,0/1,2  | 3/8           | 10     | 11     | 25     | 7/16   | 16     | 26     | 31     | 36     | 0,13       | 0,14       |
| 1,5/1,8  | 7/16          | 11     | 13     | 27     | 1/2    | 18     | 29     | 36     | 42     | 0,19       | 0,22       |
| 2,0/2,4  | 1/2           | 13     | 16     | 30     | 5/8    | 21     | 33     | 41     | 48     | 0,31       | 0,33       |
| 3,25/3,9 | 5/8           | 16     | 19     | 40     | 3/4    | 27     | 43     | 51     | 60     | 0,55       | 0,65       |
| 4,75/5,7 | 3/4           | 19     | 22     | 48     | 7/8    | 32     | 51     | 60     | 71     | 0,96       | 0,97       |
| 6,5/7,8  | 7/8           | 22     | 25     | 54     | 1      | 36     | 58     | 71     | 84     | 1,40       | 1,52       |
| 8,5/10,2 | 1             | 25     | 29     | 60     | 1/8    | 43     | 68     | 81     | 95     | 2,03       | 2,39       |

# Захваты

Захват — это узкоспециальное грузозахватное приспособление, предназначенное для выполнения погрузочно-разгрузочных и сборочно-монтажных работ с определенным типом грузов.

Основным назначением захватов является снижение трудоемкости процесса строповки грузов и надежная фиксация груза в определенном положении.

Изготавливаемые захваты испытаны статической нагрузкой 125% от номинальной, изготовлены из углеродистых сталей и работают в температурном диапазоне от -40°C до +60°C.

Кроме изделий, представленных в данном разделе, по предварительной заявке можем спроектировать и изготовить захваты с иными характеристиками (грузоподъемностью, интервалом захвата, для работы в иных температурных режимах) и укомплектовать дополнительным оборудованием (такелажными скобами, стропами и прочим), а также изготовить захваты по чертежам заказчика.



# Захваты для подъема листа

## Захват для горизонтального подъема листового проката 1 ЗСК 1

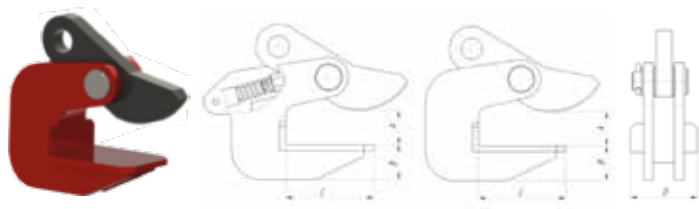

Работает в паре или двумя парами одновременно. При подъеме груза создается значительная контактная нагрузка. На рабочих органах захвата нанесено рифление для обеспечения надежной фиксации груза. Может строиться как с помощью траверсы, с помощью под весов на траверсу, а также непосредственно с помощью 4-х ветвевых стропа.

| Наименование     | г/п захвата, т | Вес захвата, шт/кг | Интервал захвата, А, мм | В, мм | С, мм | Д, мм |
|------------------|----------------|--------------------|-------------------------|-------|-------|-------|
| 1 ЗСК 1 - 1,0    | 1              | 3,3                | 0-35                    | 36    | 90    | 70    |
| 1 ЗСК 1 - 1,0-01 | 1              | 3,5                | 0-35                    | 36    | 90    | 70    |
| 1 ЗСК 1 - 2,0    | 2              | 7                  | 0-50                    | 48    | 110   | 90    |
| 1 ЗСК 1 - 2,0-01 | 2              | 7,5                | 0-50                    | 48    | 110   | 90    |
| 1 ЗСК 1 - 3,0    | 3              | 12                 | 0-60                    | 60    | 125   | 100   |
| 1 ЗСК 1 - 3,0-01 | 3              | 12,5               | 0-60                    | 60    | 125   | 100   |
| 1 ЗСК 1 - 5,0    | 5              | 24                 | 40-100                  | 72    | 145   | 140   |
| 1 ЗСК 1 - 7,5    | 7,5            | 40                 | 70-130                  | 76    | 155   | 160   |
| 1 ЗСК 1 - 10,0   | 10             | 60                 | 100-160                 | 86    | 175   | 170   |

## Захват угловой для горизонтального подъема листового проката 1 ЗСК 2

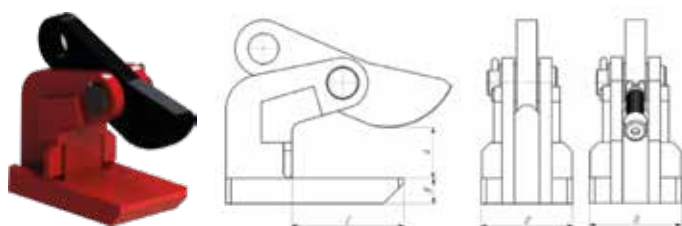

Работает в паре или двумя парами одновременно. При подъеме груза создается значительная контактная нагрузка. На рабочих органах захвата нанесено рифление для обеспечения надежной фиксации груза. Может строиться как с помощью траверсы, с помощью под весов на траверсу, а также непосредственно с помощью 4-х ветвевых стропа.

| Наименование     | г/п захвата, т | Вес захвата, шт/кг | Интервал захвата, А, мм | В, мм | С, мм | Д, мм |
|------------------|----------------|--------------------|-------------------------|-------|-------|-------|
| 1 ЗСК 2 - 1,0    | 1              | 4                  | 0-35                    | 16    | 90    | 80    |
| 1 ЗСК 2 - 1,0-01 | 1              | 4,1                | 0-35                    | 16    | 90    | 80    |
| 1 ЗСК 2 - 2,0    | 2              | 8                  | 0-50                    | 25    | 110   | 90    |
| 1 ЗСК 2 - 2,0-01 | 2              | 8,5                | 0-50                    | 25    | 110   | 90    |
| 1 ЗСК 2 - 3,0    | 3              | 13                 | 0-60                    | 30    | 125   | 110   |
| 1 ЗСК 2 - 3,0-01 | 3              | 14                 | 0-60                    | 30    | 125   | 110   |
| 1 ЗСК 2 - 5,0    | 5              | 27,5               | 40-100                  | 36    | 145   | 140   |
| 1 ЗСК 2 - 7,5    | 7,5            | 41                 | 70-130                  | 40    | 155   | 170   |
| 1 ЗСК 2 - 10,0   | 10             | 62                 | 100-160                 | 45    | 175   | 180   |

## Захват для горизонтального подъема листового проката 1 ЗСК 3

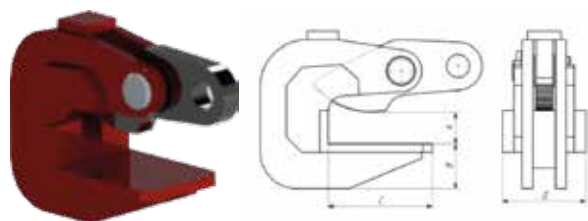

Предназначен для подъема и перемещения тонких листов, прогибающихся при переносе. Предотвращает прогиб листа при подъеме. Возможен захват как под вертикальным углом, так и под углом 45°. Используется в паре или двумя парами одновременно.

| Наименование  | г/п захвата, т | Вес захвата, шт/кг | Интервал захвата, А, мм | В, мм | С, мм | Д, мм |
|---------------|----------------|--------------------|-------------------------|-------|-------|-------|
| 1 ЗСК 3 - 1,0 | 1              | 5                  | 0-30                    | 43    | 100   | 80    |
| 1 ЗСК 3 - 2,0 | 2              | 10                 | 0-40                    | 55    | 110   | 90    |

## Захват для перемещения листового проката в пачках 1 ЗСК 4

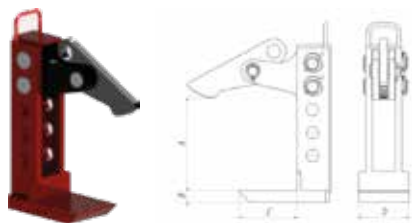

Работает в паре или двумя парами одновременно. Может строиться как с помощью траверсы, так и с помощью крюка грузоподъемной машины. Имеет большой диапазон интервалов, что позволяет поднимать толстые листы или листы в пачках.

| Наименование  | г/п захвата, т | Вес захвата, шт/кг | Интервал захвата, А, мм | В, мм | С, мм | Д, мм |
|---------------|----------------|--------------------|-------------------------|-------|-------|-------|
| 1 ЗСК 4 - 1,5 | 1,5            | 13,5               | 0-180                   | 25    | 140   | 110   |
| 1 ЗСК 4 - 3,0 | 3              | 25                 | 0-240                   | 30    | 150   | 130   |
| 1 ЗСК 4 - 4,0 | 4              | 35                 | 0-320                   | 36    | 160   | 140   |
| 1 ЗСК 4 - 5,0 | 5              | 44                 | 0-320                   | 40    | 170   | 160   |
| 1 ЗСК 4 - 5,0 | 6              | 63                 | 0-420                   | 45    | 180   | 170   |
| 1 ЗСК 4 - 8,0 | 8              | 85                 | 0-420                   | 50    | 190   | 200   |

## Захват для вертикального подъема листового проката 1 ЗСК 5

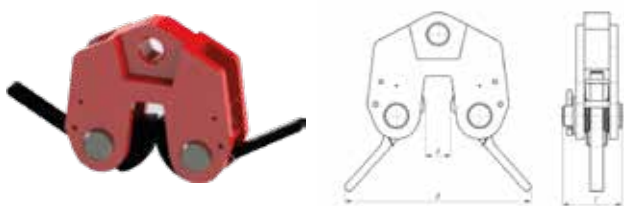

Захваты этого типа предназначены для подъема листового проката весом до 4 тонн и максимальным интервалом захвата до 40 мм. С помощью захвата можно поднимать и перемещать металлические листы вертикально, что бывает очень удобно при дефиците оперативного пространства. Захват может работать одиночно (при подъеме коротких листов металла) и в паре (при подъеме длинных листов металла) в качестве комплектующих элементов траверсы.

| Наименование  | г/п захвата, т | Вес захвата, шт/кг | Интервал захвата, А, мм | В, мм | С, мм |
|---------------|----------------|--------------------|-------------------------|-------|-------|
| 1 ЗСК 5 - 1,0 | 1              | 2,8                | 0-20                    | 245   | 56    |
| 1 ЗСК 5 - 2,0 | 2              | 4,9                | 0-20                    | 223   | 71    |
| 1 ЗСК 5 - 5,0 | 5              | 11,5               | 20-45                   | 376   | 93    |

## Захват-струбцина для подъема в горизонтальном положении изделий 1 ЗСК 6



Захват-струбцина предназначен для подъема и перемещения в горизонтальном положении листового металлопроката толщиной не более 80 мм. Обладает высокой степенью надёжности ввиду того, что закрепление груза осуществляется ручным усилием. Данный захват может работать только в паре.

| Наименование  | г/п захвата, т | Вес захвата, шт/кг | Интервал захвата, А, мм | А, мм | В, мм | С, мм |
|---------------|----------------|--------------------|-------------------------|-------|-------|-------|
| 1 ЗСК 6 - 1,5 | 1,5            | 5                  | 0-40                    | 40    | 80    | 40    |
| 1 ЗСК 6 - 2,0 | 2              | 8,54               | 0-40                    | 40    | 100   | 40    |
| 1 ЗСК 6 - 3,0 | 3              | 9,69               | 0-40                    | 40    | 105   | 50    |
| 1 ЗСК 6 - 5,0 | 5              | 26,32              | 0-80                    | 80    | 120   | 100   |



## Захват-струбцина 1 ЗСК 7

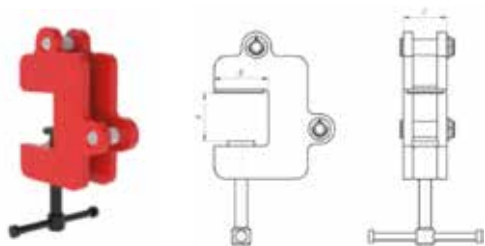

Захват-струбцина предназначен для подъёма и перемещения в горизонтальном и вертикальном положении листового металлопроката толщиной не более 80 мм. Обладает высокой степенью надёжности ввиду того, что закрепление груза осуществляется ручным усилием. Данный захват может работать только в паре.

| Наименование  | г/п захвата, т | Вес захвата, шт/кг | Интервал захвата, мм | А, мм | В, мм | С, мм |
|---------------|----------------|--------------------|----------------------|-------|-------|-------|
| 1 ЗСК 7 - 1,5 | 1              | 3,55               | 0-40                 | 40    | 85    | 30    |
| 1 ЗСК 7 - 2,0 | 2              | 6,84               | 0-40                 | 40    | 90    | 72    |
| 1 ЗСК 7 - 3,0 | 3              | 12,82              | 0-80                 | 80    | 100   | 90    |
| 1 ЗСК 7 - 5,0 | 5              | 19,34              | 0-80                 | 80    | 100   | 104   |

### Схема установки захвата на изделие

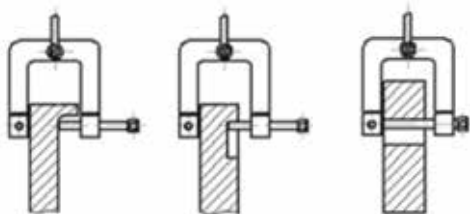

### Неправильная схема установки захвата на изделие

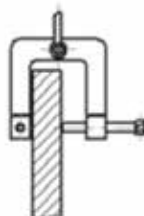

### Важная информация:

1. Захваты 1 ЗСК 7, 1 ЗСК 8 и 1 ЗСК 9 предназначены для перемещения листовых изделий различной толщины.
2. Захват устанавливается ручным усилием на поднимаемом грузе.
3. Подъём осуществляется только за отверстие, паз или выступающую часть изделий, иной метод закрепления недопустим.

## Захват-струбцина вертикальный 1 ЗСК 8

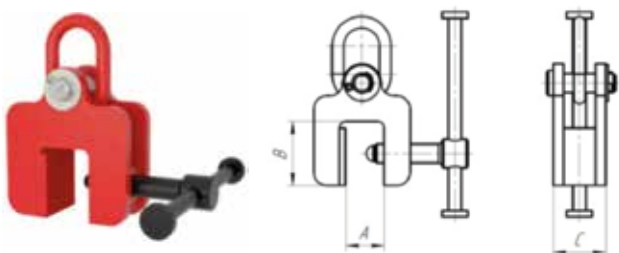

Захват предназначен для захвата металлических листов максимальным интервалом захвата 80 мм. Обладает высокой степенью надёжности ввиду того, что закрепление груза осуществляется ручным усилием. Подъём осуществляется только за отверстие, паз или выступающую часть изделия, иной метод закрепления недопустим. Данный захват может работать только в паре.

| Наименование  | г/п захвата, т | Вес захвата, шт/кг | Интервал захвата, мм | А, мм | В, мм | С, мм |
|---------------|----------------|--------------------|----------------------|-------|-------|-------|
| 1 ЗСК 8 - 1,5 | 1,5            | 8,06               | 0-40                 | 40    | 100   | 82    |
| 1 ЗСК 8 - 2,0 | 2              | 10,4               | 0-40                 | 48    | 93    | 68    |
| 1 ЗСК 8 - 3,0 | 3              | 11,6               | 0-80                 | 48    | 93    | 68    |
| 1 ЗСК 8 - 5,0 | 5              | 11,01              | 0-80                 | 86    | 111,5 | 88    |

## Захват-струбцина со скобой 1 ЗСК 9

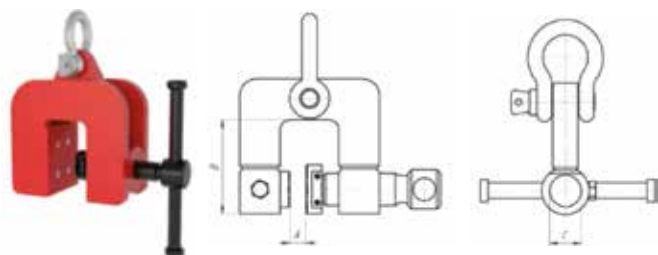

Захват предназначен для захвата металлических листов максимальным интервалом захвата 80 мм. Обладает высокой степенью надёжности ввиду того, что закрепление груза осуществляется ручным усилием. Подъём осуществляется только за отверстие, паз или выступающую часть изделия, иной метод закрепления недопустим.

Данный захват может работать только в паре.

| Наименование  | г/п захвата, т | Вес захвата, шт/кг | Интервал захвата, мм | А, мм | В, мм | С, мм |
|---------------|----------------|--------------------|----------------------|-------|-------|-------|
| 1 ЗСК 9 - 1,5 | 1              | 1,09               | 0-20                 | 20    | 58    | 20    |
| 1 ЗСК 9 - 2,0 | 2              | 3,06               | 0-20                 | 40    | 95    | 24    |
| 1 ЗСК 9 - 3,0 | 3              | 11,3               | 0-80                 | 80    | 100   | 72    |
| 1 ЗСК 9 - 5,0 | 5              | 18,5               | 0-80                 | 80    | 110   | 60    |

## Захват с замком для подъёма и поворота стальных листов в вертикальном положении 1 ЗСК 10

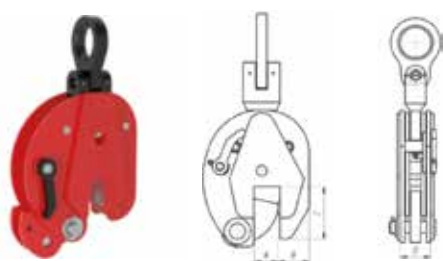

В конструкции данного захвата используется эксцентриковый тип зажима груза, что позволяет его надёжно зафиксировать. Можно использовать несколько захватов для перемещения листа больших габаритных размеров с помощью траверсы. Возможен подъём из горизонтального положения. Также возможен подъём уголков швеллеров и балок за полку. Используется в паре.

| Наименование   | г/п захвата, т | Вес захвата, шт/кг | Интервал захвата, А, мм | А, мм | В, мм | С, мм | D, мм |
|----------------|----------------|--------------------|-------------------------|-------|-------|-------|-------|
| 1 ЗСК 10 - 1,0 | 1              | 7,51               | 0-20                    | 25    | 57    | 70    | 48    |
| 1 ЗСК 10 - 2,0 | 2              | 10,54              | 0-35                    | 35    | 57    | 75    | 42    |
| 1 ЗСК 10 - 3,0 | 3              | 11,33              | 0-40                    | 40    | 57    | 80    | 61    |
| 1 ЗСК 10 - 4,0 | 4              | 15,52              | 0-50                    | 50    | 57    | 90    | 65    |
| 1 ЗСК 10 - 5,0 | 5              | 21,93              | 30-80                   | 80    | 57    | 80    | 95    |
| 1 ЗСК 10 - 6,0 | 6              | 24                 | 0-50                    | 50    | 61    | 75    | 94    |

## Захват для подъёма материалов с мягкой или легко повреждающейся поверхностью 1 ЗСК 16

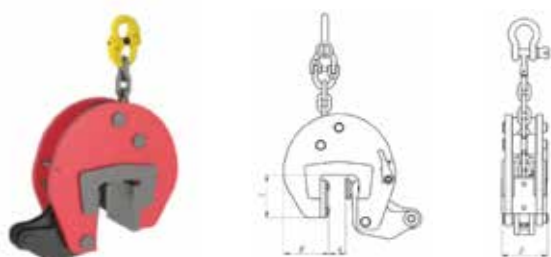

Предназначен для подъёма мягких металлов (алюминия и т. д.), дерева, мраморных плит в вертикальном положении. Захват оснащен синтетическими накладками, которые после подъёма и перемещения груза не оставляют на нем повреждений. Фиксатор запирает прижимной механизм в открытом положении.

| Наименование   | г/п захвата, т | Вес захвата, шт/кг | Интервал захвата, мм | А, мм | В, мм | С, мм | D, мм |
|----------------|----------------|--------------------|----------------------|-------|-------|-------|-------|
| 1 ЗСК 16 - 0,5 | 0,5            | 4,13               | 0-20                 | 20    | 48    | 93    | 68    |
| 1 ЗСК 16 - 1,5 | 1,5            | 9,6                | 5-45                 | 45    | 86    | 103   | 112   |

# Захваты для подъема и перемещения металлопроката

## Захват для подъёма и перемещения металлопроката (швеллер, уголок) 2 ЗСК 1



Простота конструкции позволяет быстро и надежно осуществлять строповку груза. Благодаря вертикальному прижиму обеспечивается надежная фиксация груза. При подъёме длинного проката захваты используются в паре при помощи траверсы.

| Наименование     | г/п захвата, т | Вес захвата, шт/кг | Интервал захвата, мм | A  | B   | C  |
|------------------|----------------|--------------------|----------------------|----|-----|----|
| 2 ЗСК 1 - 0,5    | 0,5            | 2,5                | 0-20                 | 20 | 105 | 40 |
| 2 ЗСК 1 - 1-1,35 | 1,35           | 9,8                | 0-37                 | 37 | 230 | 45 |

## Захват для подъёма и перемещения двутавровых балок 2 ЗСК 2

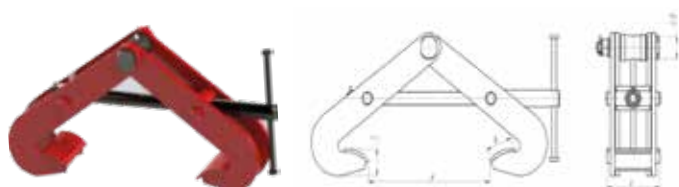

Обеспечивает надежную фиксацию груза, а его конструкция исключает соскальзывание. Данный захват используется как для подъёма двутавровых балок, так и для закрепления на балке различных грузов и подъёмных механизмов, например талей.

Данный захват может работать как один, так и несколько одновременно с использованием линейной траверсы, при подъёме крупногабаритных грузов. Изготавливаются г/п от 1-й до 10-и тонн с различными интервалами (зевами).

| Наименование   | г/п захвата, т | Вес захвата, шт/кг | Интервал захвата, А, мм | B, мм | C, мм | D, мм | E, мм |
|----------------|----------------|--------------------|-------------------------|-------|-------|-------|-------|
| 2 ЗСК 2 - 1,0  | 1              | 5,5                | 55-200                  | 230   | 50    | 126   | 240   |
| 2 ЗСК 2 - 2,0  | 2              | 7,8                | 55-200                  | 230   | 50    | 90    | 280   |
| 2 ЗСК 2 - 3,0  | 3              | 15                 | 100-300                 | 330   | 68    | 132   | 360   |
| 2 ЗСК 2 - 5,0  | 5              | 19                 | 100-300                 | 330   | 68    | 124   | 364   |
| 2 ЗСК 2 - 10,0 | 10             | 38                 | 150-400                 | 430   | 76    | 140   | 490   |

## Захват для подъёма и перемещения металлопроката 2 ЗСК 3

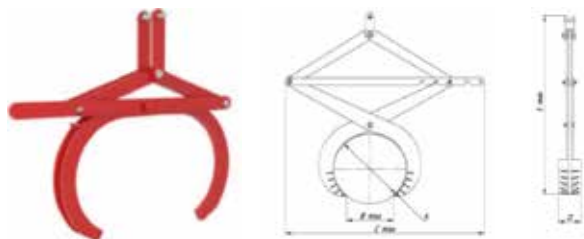

Захват предназначен для подъёма металла в пачках. Захват снабжён замком для удержания в открытом положении, а также фиксации в одном из положений для различных диаметров. Конструкция захвата обеспечивает надежную фиксацию груза. Подъём груза осуществляется как одним захватом, так и двумя при помощи траверсы.

| Наименование  | г/п захвата, т | Вес захвата, шт/кг | Интервал захвата, мм | A, мм | B max, мм | C max, мм | D max, мм | E max, мм |
|---------------|----------------|--------------------|----------------------|-------|-----------|-----------|-----------|-----------|
| 2 ЗСК 3 - 0,2 | 0,2            | 5,34               | 10-200               | 200   | 220       | 465       | 30        | 381       |
| 2 ЗСК 3 - 0,5 | 0,5            | 22,94              | 100-300              | 300   | 342       | 753       | 200       | 817       |
| 2 ЗСК 3 - 1,5 | 1,5            | 43                 | 300-500              | 500   | 540       | 941       | 100       | 846       |
| 2 ЗСК 3 - 2,0 | 2              | 132                | 400-650              | 650   | 700       | 1770      | 200       | 1317      |

## Захват для подъёма и перемещения рулонов стали 2 ЗСК 4

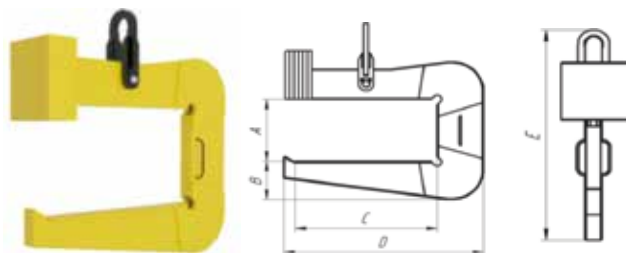

Захват не имеет подвижных частей, оснащён противовесом или переставной проушиной. Захват в нагруженном и порожнем состоянии всегда находится в горизонтальном положении. Для более бережного обращения с грузом грузозахватная лапа может комплектоваться резиновыми, полиуретановыми, бронзовыми, войлочными и капроновыми накладками.

| Наименование   | г/п захвата, т | Вес захвата, шт/кг | Интервал захвата, мм | A, мм | B, мм | C, мм | D, мм | E, мм |
|----------------|----------------|--------------------|----------------------|-------|-------|-------|-------|-------|
| 2 ЗСК 4 - 3,0  | 3              | 68,5               | L=550                | 400   | 140   | 500   | 730   | 863   |
| 2 ЗСК 4 - 5,0  | 5              | 338                | L=899                | 883   | 113   | 899   | 1377  | 1377  |
| 2 ЗСК 4 - 7,0  | 7              | 170                | L=550                | 670   | 205   | 550   | 735   | 1362  |
| 2 ЗСК 4 - 10,0 | 10             | 400                | L=630                | 850   | 285   | 630   | 1020  | 1585  |
| 2 ЗСК 4 - 15,0 | 15             | 368                | L=650                | 700   | 223   | 650   | 1120  | 1460  |
| 2 ЗСК 4 - 20,0 | 20             | 1750               | L=1530               | 840   | 460   | 1530  | 2130  | 2113  |
| 2 ЗСК 4 - 23,0 | 23             | 2200               | L=1600               | 770   | 470   | 1600  | 2250  | 2190  |

## Захват для подъёма и перемещения рулонов стали 2 ЗСК 5

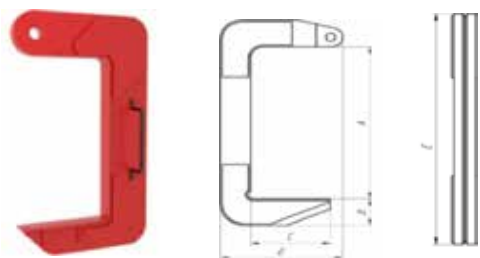

Захват предназначен для подъёма и транспортировки рулонов стали. Захват работает в паре на стропе типа 2СК (2СЦ) или с использованием линейной траверсы. Простота конструкции позволяет быстро и надёжно осуществлять строповку груза. Захват является облегчённым исполнением захвата 2 ЗСК 4.

Отсутствие противовеса позволяет значительно снизить металлоёмкость захвата.

| Наименование   | г/п захвата, т | Вес захвата, шт/кг | Интервал захвата, мм | A, мм | B, мм | C, мм | D, мм | E, мм |
|----------------|----------------|--------------------|----------------------|-------|-------|-------|-------|-------|
| 2 ЗСК 5 - 3,0  | 3              | 29,5               | 200                  | 200   | 158   | 150   | 545   | 523   |
| 2 ЗСК 5 - 4,0  | 4              | 21                 | 340                  | 340   | 100   | 170   | 330   | 540   |
| 2 ЗСК 5 - 5,0  | 5              | 70                 | 600                  | 600   | 150   | 250   | 438   | 810   |
| 2 ЗСК 5 - 15,0 | 15             | 188                | 850                  | 850   | 220   | 400   | 620   | 1385  |

## Захват для двутавровых балок 2 ЗСК 6

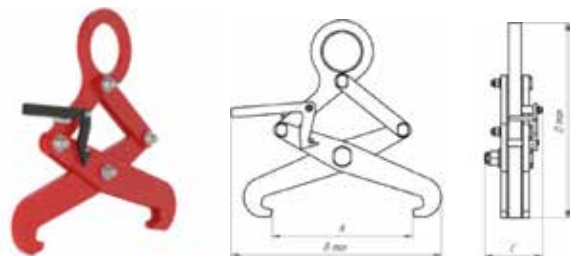

Захват используется для подъёма и перемещения сортового металлопроката. Данный захват может работать как один, так и несколько одновременно с использованием линейной траверсы, при подъёме крупногабаритных грузов. Снабжён фиксатором для удержания захвата в открытом положении.

| Наименование   | г/п захвата, т | Вес захвата, шт/кг | Интервал захвата, мм | A, мм | B, мм | C, мм | D, мм |
|----------------|----------------|--------------------|----------------------|-------|-------|-------|-------|
| 2 ЗСК 6 - 1,0  | 1              | 4,5                | 0-180                | 180   | 282   | 79    | 4010  |
| 2 ЗСК 6 - 1,0  | 1              | 8,5                | 0-250                | 250   | 440   | 77    | 603   |
| 2 ЗСК 6 - 1,5  | 1,5            | 23                 | 0-660                | 660   | 892   | 80    | 1319  |
| 2 ЗСК 6 - 2,0  | 2              | 25                 | 0-500                | 500   | 746   | 75    | 1191  |
| 2 ЗСК 6 - 3,0  | 3              | 40                 | 0-660                | 660   | 907   | 98    | 1321  |
| 2 ЗСК 6 - 4,0  | 4              | 52                 | 0-660                | 660   | 907   | 104   | 1346  |
| 2 ЗСК 6 - 5,0  | 5              | 64                 | 0-660                | 660   | 922   | 109   | 1347  |
| 2 ЗСК 6 - 10,0 | 10             | 98                 | 0-660                | 660   | 956   | 134   | 1384  |

## Захват для бунтов проволоки в вертикальном положении 2 ЗСК 7

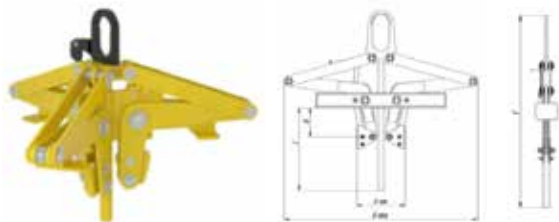

Захват предназначен для подъема и транспортировки бунтов проволоки, арматуры, рулонов стали за внутреннее отверстие. На рабочих органах захвата нанесено рифление для обеспечения надёжной фиксации груза. Конструкция захвата обеспечивает автоматическое высвобождение груза, а также снабжён замком для фиксации захвата в открытом положении.

| Наименование  | г/п захвата, т | Вес захвата, шт/кг | Интервал захвата, мм | А, мм | В, мм | С, мм | Д, мм | Е, мм |
|---------------|----------------|--------------------|----------------------|-------|-------|-------|-------|-------|
| 2 ЗСК 7 - 1,5 | 1,5            | 85                 | 400-600              | 400   | 140   | 500   | 730   | 863   |
| 2 ЗСК 7 - 5,0 | 5              | 245                | 570-830              | 883   | 113   | 899   | 1377  | 1377  |

## Захват для перемещения рулона стали за внешний диаметр 2 ЗСК 9

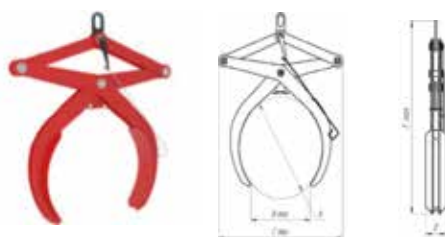

Конструкция захвата обеспечивает надёжную фиксацию груза. Снабжен фиксатором для удержания захвата в открытом положении.

| Наименование  | г/п захвата, т | Вес захвата, шт/кг | Интервал захвата, мм | А, мм | В max, мм | С max, мм | Д, мм | Е max, мм |
|---------------|----------------|--------------------|----------------------|-------|-----------|-----------|-------|-----------|
| 2 ЗСК 9 - 8,0 | 8              | 615                | 1600                 | 1600  | 1800      | 2400      | 350   | 2730      |

## Захват для перемещения рулона стали в вертикальном положении 2 ЗСК 10

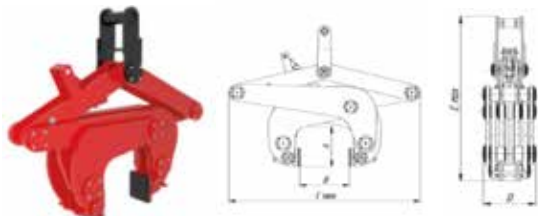

Захват предназначен для подъема и перемещения рулонов стали в вертикальном положении. Обеспечивает удобную и безопасную работу в условиях ограниченного пространства. Захват осуществляется за внутреннюю стенку и внешний диаметр. Снабжён автоматическим замком, что позволяет использовать захват без привлечения дополнительного персонала.

| Наименование    | г/п захвата, т | Вес захвата, шт/кг | Интервал захвата, мм | А, мм | В, мм | С, мм | Д, мм | Е, мм |
|-----------------|----------------|--------------------|----------------------|-------|-------|-------|-------|-------|
| 2 ЗСК 10 - 7,0  | 7              | 1103               | 180-350              | 903   | 350   | 1503  | 477   | 2485  |
| 2 ЗСК 10 - 12,5 | 12,5           | 1002               | 0-450                | 600   | 451   | 1905  | 494   | 2009  |
| 2 ЗСК 10 - 20,0 | 20             | 1649               | 300-500              | 500   | 500   | 1990  | 542   | 2500  |
| 2 ЗСК 10 - 23,0 | 23             | 1650               | 350-600              | 560   | 650   | 2510  | 550   | 3150  |

## Захват для бунтов проволоки в вертикальном положении 2 ЗСК 11

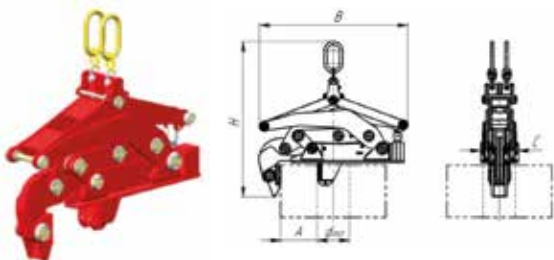

Захват предназначен для подъема и перемещения рулонов стали в вертикальном положении в условиях ограниченного пространства для разгрузки или погрузки вагонов и грузовых автомобилей. Описание: Под весом рулона, через систему рычагов передается усилие, которое превышает вес рулона металла. За счет этого рулон стали надёжно фиксируется в захвате. Конструкция захвата предусматривает автоматический захват и высвобождение груза.

| Наименование    | г/п захвата, т | Вес захвата, шт/кг | Минимальный внутр. диаметр рулона, d min. мм | Толщина намота рулона, А, мм | В, мм | Н, мм | С, мм |
|-----------------|----------------|--------------------|--|------------------------------|-------|-------|-------|
| 2 ЗСК 11 - 18,0 | 18,0           | 3120               | 500  | 250-520                      | 2425  | 2489  | 620   |
| 2 ЗСК 11 - 22,0 | 22,0           | 3715               | 600  | 300-700                      | 2747  | 130   | 608   |
| 2 ЗСК 11 - 25,0 | 25,0           | 4115               | 600  | 300-750                      | 2600  | 2706  | 60    |

## Захват для квадратной заготовки 2 ЗСК 13

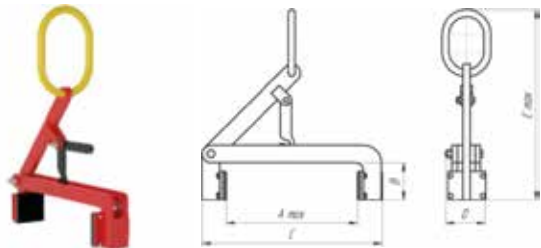

Захват предназначен для подъема и перемещения прямоугольных заготовок в вертикальном положении. Обеспечивает удобную и безопасную работу в условиях ограниченного пространства.

Снабжен фиксатором для удержания захвата в открытом положении.

| Наименование   | г/п захвата, т | Вес захвата, шт/кг | Интервал захвата, мм | A, мм | B max, мм | C max, мм | D max, мм | E max, мм |
|----------------|----------------|--------------------|----------------------|-------|-----------|-----------|-----------|-----------|
| 2 ЗСК 13 - 0,2 | 0,2            | 5,34               | 10-200               | 200   | 220       | 465       | 30        | 381       |
| 2 ЗСК 13 - 0,5 | 0,5            | 22,94              | 100-300              | 300   | 342       | 753       | 200       | 817       |
| 2 ЗСК 13 - 1,5 | 1,5            | 43                 | 300-500              | 500   | 540       | 941       | 100       | 846       |
| 2 ЗСК 13 - 2,0 | 2              | 132                | 400-650              | 650   | 700       | 1770      | 200       | 1317      |

# Захваты для труб

## Захват для перемещения труб 3 ЗСК 1



Захват предназначен для подъема и перемещения труб в горизонтальном положении. Применяются данные захваты попарно с использованием стропов 2СК, 4СК или 8СК, либо с использованием траверс. Конструкция захвата позволяет надёжно закрепить груз. Для обеспечения бережного захвата изготавливаются вставки для захватов различных модификаций: капролоновые, полиэтиленовые, полиуретановые.

| Наименование   | г/п захвата, т | Вес захвата, шт/кг | A, мм | B, мм | C, мм | D, мм |
|----------------|----------------|--------------------|-------|-------|-------|-------|
| 3 ЗСК 1 - 0,5  | 0,5            | 0,25               | 20    | 22    | 34    | 10    |
| 3 ЗСК 1 - 0,5  | 0,5            | 0,5                | 40    | 26    | 56    | 10    |
| 3 ЗСК 1 - 1,0  | 1              | 0,55               | 20    | 24    | 38    | 16    |
| 3 ЗСК 1 - 1,0  | 1              | 0,95               | 40    | 29    | 59    | 16    |
| 3 ЗСК 1 - 2,0  | 2              | 1,15               | 20    | 32    | 46    | 20    |
| 3 ЗСК 1 - 2,0  | 2              | 1,8                | 40    | 38    | 68    | 20    |
| 3 ЗСК 1 - 3,0  | 3              | 1,75               | 20    | 36    | 50    | 25    |
| 3 ЗСК 1 - 3,0  | 3              | 2,75               | 40    | 42    | 72    | 25    |
| 3 ЗСК 1 - 4,0  | 4              | 3,1                | 30    | 41    | 6     | 30    |
| 3 ЗСК 1 - 4,0  | 4              | 5,45               | 60    | 54    | 107   | 30    |
| 3 ЗСК 1 - 5,0  | 5              | 4,85               | 40    | 47    | 78    | 36    |
| 3 ЗСК 1 - 5,0  | 5              | 9,25               | 80    | 63    | 141   | 36    |
| 3 ЗСК 1 - 6,0  | 6              | 5,8                | 40    | 49    | 80    | 40    |
| 3 ЗСК 1 - 6,0  | 6              | 11,2               | 80    | 66    | 143   | 40    |
| 3 ЗСК 1 - 8,0  | 8              | 8,2                | 40    | 56    | 87    | 45    |
| 3 ЗСК 1 - 8,0  | 8              | 14,9               | 80    | 73    | 150   | 45    |
| 3 ЗСК 1 - 10,0 | 10             | 14,7               | 60    | 71    | 124   | 50    |
| 3 ЗСК 1 - 10,0 | 10             | 23,6               | 100   | 86    | 188   | 50    |

## Захват для перемещения труб 3 ЗСК 2



Данные захваты оснащены накладками: капролон, ПВД (ПНД) медь, алюминий.

| Наименование   | г/п захвата, т | Вес захвата, 1шт/кг | А, мм | В, мм | С, мм | Д, мм |
|----------------|----------------|---------------------|-------|-------|-------|-------|
| 3 ЗСК 2 - 0,5  | 0,5            | 0,9                 | 20    | 43    | 44    | 20    |
| 3 ЗСК 2 - 0,5  | 0,5            | 1,35                | 40    | 48    | 77    | 20    |
| 3 ЗСК 2 - 1,0  | 1              | 1,5                 | 20    | 47    | 49    | 26    |
| 3 ЗСК 2 - 1,0  | 1              | 2,2                 | 40    | 53    | 80    | 20    |
| 3 ЗСК 2 - 2,0  | 2              | 2,6                 | 20    | 57    | 57    | 30    |
| 3 ЗСК 2 - 2,0  | 2              | 3,7                 | 40    | 64    | 89    | 30    |
| 3 ЗСК 2 - 3,0  | 3              | 3,7                 | 20    | 61    | 61    | 35    |
| 3 ЗСК 2 - 3,0  | 3              | 5,2                 | 40    | 69    | 93    | 35    |
| 3 ЗСК 2 - 3,2  | 3,2            | 4                   | 20    | 63    | 62    | 35    |
| 3 ЗСК 2 - 3,2  | 3,2            | 5                   | 40    | 714   | 94    | 35    |
| 3 ЗСК 2 - 4,0  | 4              | 5,9                 | 30    | 69    | 81    | 40    |
| 3 ЗСК 2 - 4,0  | 4              | 8,9                 | 60    | 79    | 129   | 40    |
| 3 ЗСК 2 - 5,0  | 5              | 10,2                | 40    | 83    | 107   | 46    |
| 3 ЗСК 2 - 5,0  | 5              | 14,6                | 80    | 90    | 140   | 46    |
| 3 ЗСК 2 - 6,0  | 6              | 10,8                | 40    | 78    | 78    | 50    |
| 3 ЗСК 2 - 6,0  | 6              | 17,2                | 80    | 93    | 138   | 50    |
| 3 ЗСК 2 - 6,3  | 6,3            | 11,4                | 40    | 81    | 80    | 50    |
| 3 ЗСК 2 - 6,3  | 6,3            | 17,7                | 80    | 95    | 143   | 50    |
| 3 ЗСК 2 - 8,0  | 8              | 14,4                | 40    | 85    | 86    | 55    |
| 3 ЗСК 2 - 8,0  | 8              | 22                  | 80    | 100   | 148   | 55    |
| 3 ЗСК 2 - 10,0 | 10             | 22,5                | 60    | 99    | 123   | 60    |
| 3 ЗСК 2 - 10,0 | 10             | 32,5                | 100   | 114   | 186   | 60    |

## Захват для брёвен 3 ЗСК 5

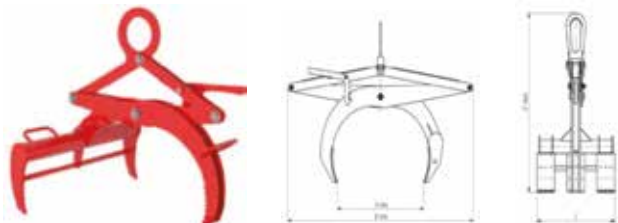

Захват данного типа предназначен для подъёма и перемещения брёвен в горизонтальном положении. Обладает жёсткой конструкцией клещевого типа, что позволяет надёжно закрепить груз при перемещении. Конструкция захвата предусматривает наличие замка, фиксирующего захват в открытом положении. При работе с длинномерными грузами необходимо использовать не менее двух захватов с подвесом на траверсе.

| Наименование  | г/п захвата, т | Вес захвата, 1шт/кг | Интервал захвата, мм | А, мм | В max, мм | С, мм | Д max, мм |
|---------------|----------------|---------------------|----------------------|-------|-----------|-------|-----------|
| 3 ЗСК 5 - 0,2 | 0,2            | 11,6                | 200-300              | 350   | 600       | 414   | 455       |
| 3 ЗСК 5 - 1,0 | 1,0            | 51                  | 160-600              | 700   | 989       | 800   | 908       |
| 3 ЗСК 5 - 3,0 | 3,0            | 385                 | 300-1000             | 1100  | 2363      | 876   | 1606      |

## Захват для круглых деталей 3 ЗСК 7

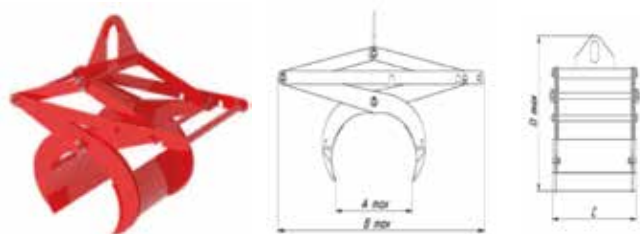

Захват данного типа предназначен для подъёма и перемещения круглых деталей в горизонтальном положении (труб, валов и т.п.) Обладает жёсткой конструкцией клещевого типа, что позволяет надёжно закрепить груз при перемещении. При работе с длинномерными грузами необходимо использовать не менее двух захватов с траверсой.

| Наименование  | г/п захвата, т | Вес захвата, 1шт/кг | Интервал захвата, мм | А, мм | В max, мм | С, мм | Д max, мм |
|---------------|----------------|---------------------|----------------------|-------|-----------|-------|-----------|
| 3 ЗСК 7 - 0,5 | 0,5            | 50                  | 80-350               | 370   | 1000      | 400   | 637,5     |
| 3 ЗСК 7 - 1,0 | 1,0            | 34                  | 100-300              | 330   | 689       | 360   | 669       |

# Захваты для бочек

## Захват для вертикального подъёма бочек 4 ЗСК 1

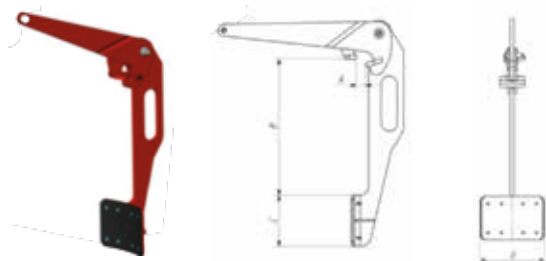

Захват предназначен для подъёма и перемещения бочек и аналогичных грузов в вертикальном положении. Крепление захвата осуществляется за бортик бочки, конструкция захвата исключает возможность повреждения бочки.

| Наименование  | г/п захвата, т | Вес захвата, шт/кг | Макс. толщина кромки бочки, мм | А, мм | В, мм | С, мм | Д, мм |
|---------------|----------------|--------------------|--------------------------------|-------|-------|-------|-------|
| 4 ЗСК 1 - 0,3 | 0,3            | 3,65               | 25                             | 25    | 252   | 80    | 120   |
| 4 ЗСК 1 - 0,5 | 0,5            | 6,4                | 22                             | 22    | 320   | 120   | 180   |
| 4 ЗСК 1 - 0,6 | 0,6            | 10                 | 17                             | 17    | 243   | 200   | 254   |

## Захват для подъёма и перемещения бочек 4 ЗСК 2

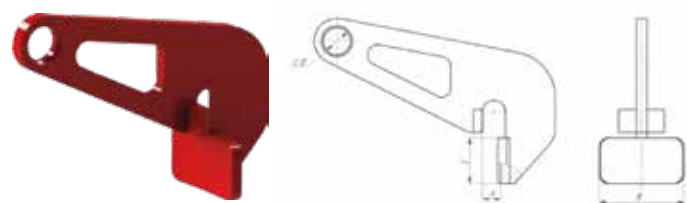

Захват предназначен для подъёма и перемещения бочек, строповка производится с помощью стропов. Крепление захвата — за бортик бочки. Работает в паре.

| Наименование  | г/п захвата, т | Вес захвата, шт/кг | Макс. толщина кромки бочки, мм | В, мм | С, мм | Д, мм |
|---------------|----------------|--------------------|--------------------------------|-------|-------|-------|
| 4 ЗСК 2 - 0,1 | 0,15           | 1,7                | 10                             | 93    | 50    | 30    |
| 4 ЗСК 2 - 0,3 | 0,3            | 2,2                | 20                             | 93    | 50    | 30    |

## Захват для подъёма и перемещения бочек за бортик 4 ЗСК 4

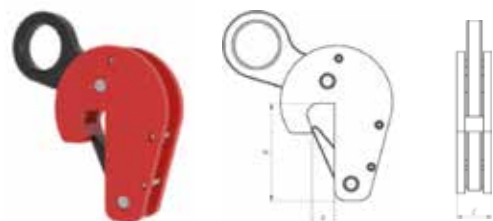

Захват предназначен для подъёма и перемещения бочек в вертикальном положении с креплением за бортик. Дополнительное удобство при эксплуатации захвата обеспечивается автоматически закрывающимся механизмом. При помощи одного захвата можно перемещать (и опрокидывать) только пустые ёмкости, в остальных случаях захваты работают в паре на стропе типа 2СК или 2СЦ.

| Наименование  | г/п захвата, т | Вес захвата, шт/кг | Макс. толщина кромки мм | А, мм | В, мм | С, мм |
|---------------|----------------|--------------------|-------------------------|-------|-------|-------|
| 4 ЗСК 4 - 0,2 | 0,2            | 1,1                | 20                      | 21    | 90    | 24    |
| 4 ЗСК 4 - 0,3 | 0,3            | 1,6                | 20                      | 21    | 90    | 30    |
| 4 ЗСК 4 - 0,5 | 0,5            | 1,8                | 20                      | 20    | 86    | 34    |



## Захват для горизонтального подъёма бочек 4 ЗСК 5

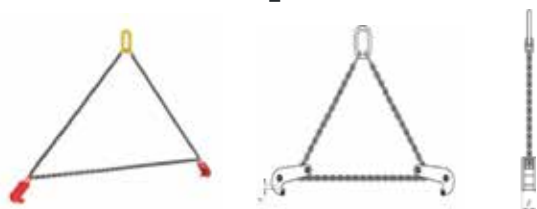

Захват для горизонтального подъёма бочек. Позволяет быстро закрепить бочку за отбортовку. Кольцевой цепной строп позволит поднимать бочки любых размеров.

| Наименование    | г/п захвата, т | Вес захвата, шт/кг | Макс. толщина кромки мм | А, мм | В, мм |
|-----------------|----------------|--------------------|-------------------------|-------|-------|
| 4 ЗСК 5 - 0,5/2 | 0,5            | 4                  | 20                      | 90    | 24    |
| 4 ЗСК 5 - 1,0/2 | 1              | 6,11               | 16,5                    | 90    | 30    |
| 4 ЗСК 5 - 2,0/2 | 2              | 9                  | 16,5                    | 86    | 34    |

## Захват для вертикального подъёма и переворота бочек 4 ЗСК 6

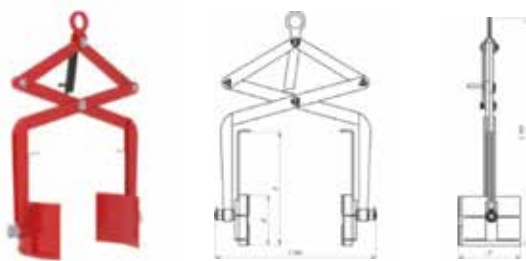

Поворотный захват используется для подъёма и перемещения бочек, а также слива содержимого на весу. Поворотный механизм позволяет перемещать бочки как в вертикальном, так и горизонтальном положении. Для крепления захвата к крюку грузоподъёмного механизма используется проушина. Захват обладает жёсткой конструкцией клещевого типа, что позволяет надёжно закрепить груз.

| Наименование   | г/п захвата, т | Вес захвата, шт/кг | Диаметр бочки, мм | А, мм | В, мм | С, мм | Д, мм | Е max, мм |
|----------------|----------------|--------------------|-------------------|-------|-------|-------|-------|-----------|
| 4 ЗСК 6 - 0,3  | 0,3            | 40                 | 430               | 403   | 150   | 1305  | 240   | 1070      |
| 4 ЗСК 6 - 0,35 | 0,35           | 49                 | 5-580             | 520   | 520   | 1200  | 413   | 1336      |

## Захват для вертикального подъёма и переворота бочек 4 ЗСК 7

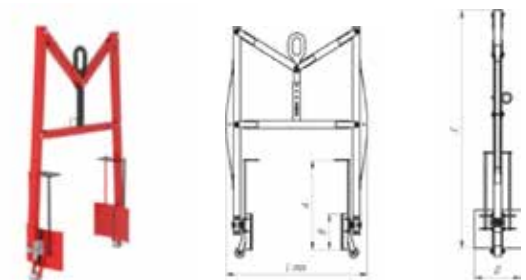

Конструкция захвата обеспечивает быструю настройку на любой диаметр и надёжное закрепление бочки. Центральная проушина на захвате обеспечивает использование любых грузоподъёмных механизмов при подъёме.

| Наименование   | г/п захвата, т | Вес захвата, шт/кг | Диаметр бочки, мм | А, мм | В, мм | С, мм | Д, мм | Е max, мм |
|----------------|----------------|--------------------|-------------------|-------|-------|-------|-------|-----------|
| 4 ЗСК 7 - 0,15 | 0,15           | 18,2               | 380-400           | 380   | 150   | 714   | 176   | 1235      |
| 4 ЗСК 7 - 0,3  | 0,3            | 45                 | 594-700           | 600   | 240   | 914   | 305   | 1505      |

## Захват для подъёма и перемещения одной бочки 4 ЗСК 9

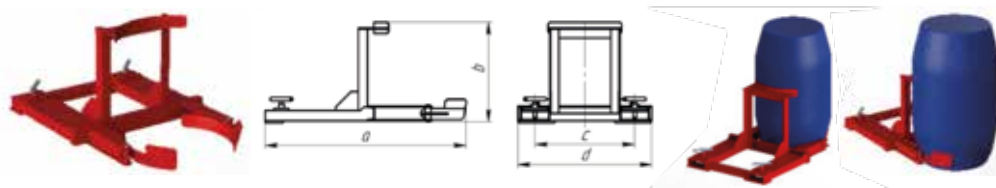

Захват предназначен для подъёма и перемещения евробочек (MAUSER O Top™) и бочек по ГОСТ 13950. Захват навешивается на вилы погрузчика.

| Наименование   | г/п захвата, т | Вес захвата, 1шт/кг | a, мм | b, мм | c, мм | d, мм |
|----------------|----------------|---------------------|-------|-------|-------|-------|
| 4 ЗСК 9 - 0,3  | 0,3            | 88                  | 1595  | 235   | 740   | 940   |
| 4 ЗСК 9 - 0,36 | 0,36           | 49                  | 1113  | 548   | 550   | 740   |

## Захват для подъёма и перемещения двух бочек 4 ЗСК 9



Захват предназначен для подъёма и перемещения двух евробочек (MAUSER O Top™) одновременно и бочек по ГОСТ 13950. Захват навешивается на вилы погрузчика.

| Наименование   | г/п захвата, т | Вес захвата, 1шт/кг | a, мм | b, мм | c, мм | d, мм |
|----------------|----------------|---------------------|-------|-------|-------|-------|
| 4 ЗСК 9 - 0,5  | 0,5            | 75                  | 1117  | 182   | 600   | 1160  |
| 4 ЗСК 9 - 0,72 | 0,72           | 90                  | 1164  | 548   | 600   | 1260  |
| 4 ЗСК 9 - 1,0  | 1              | 102                 | 1270  | 166   | 600   | 1168  |

## Захват для подъёма и перемещения одной бочки 4 ЗСК 10

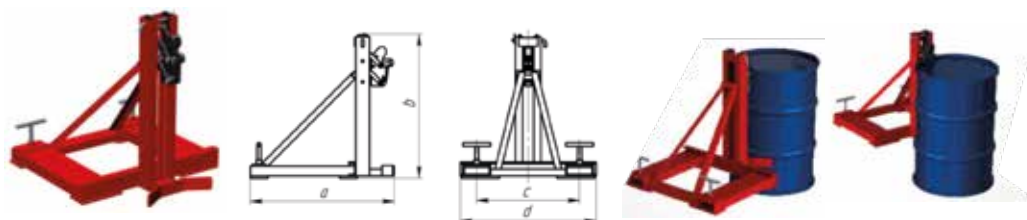

Захват предназначен для подъёма и перемещения бочки за верхнюю кромку.

| Наименование    | г/п захвата, т | Вес захвата, 1шт/кг | a, мм | b, мм | c, мм | d, мм |
|-----------------|----------------|---------------------|-------|-------|-------|-------|
| 4 ЗСК 10 - 0,35 | 0,35           | 58                  | 826   | 822   | 590   | 780   |

## Захват для подъёма и перемещения двух бочек 4 ЗСК 10

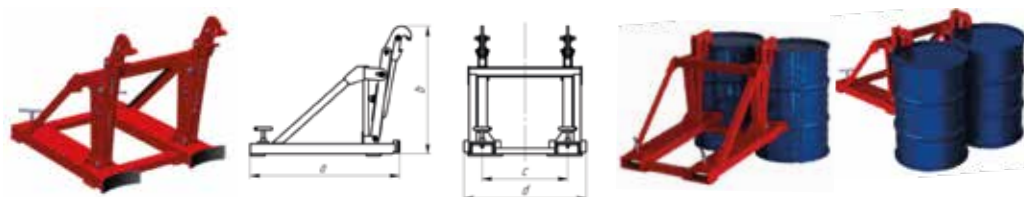

Захват предназначен для подъёма и перемещения за верхнюю кромку двух бочек одновременно.

| Наименование   | г/п захвата, т | Вес захвата, 1шт/кг | a, мм | b, мм | c, мм | d, мм |
|----------------|----------------|---------------------|-------|-------|-------|-------|
| 4 ЗСК 10 - 0,6 | 0,6            | 101                 | 1029  | 866   | 590   | 844   |
| 4 ЗСК 10 - 0,7 | 0,7            | 81                  | 838   | 822   | 592   | 950   |

## Захват 4 ЗСК 12



Захват предназначен для подъема и перемещения бочек металлических в вертикальном положении за кромку.

| Наименование    | г/п захвата, т | Вес захвата, 1шт/кг | А, мм | В, мм | С, мм |
|-----------------|----------------|---------------------|-------|-------|-------|
| 4 ЗСК 12 - 0,35 | 0,35           | 6,5                 | 575   | 10    | 200   |
| 4 ЗСК 12 - 0,5  | 0,5            | 8                   | 575   | 10    | 200   |

## Захват для подъёма и перемещения бочки 4 ЗСК 19



Захват предназначен для подъёма и перемещения за верхнюю кромку стальных бочек по ГОСТ 13950-91 в вертикальном и горизонтальном положении.

| Наименование   | г/п захвата, т | Вес захвата, 1шт/кг | А, мм     |
|----------------|----------------|---------------------|-----------|
| 4 ЗСК 19 - 1,0 | 1              | 5,5                 | 290...600 |

# Захваты для барабанов

## Захват для горизонтального подъёма барабанов 5 ЗСК 1

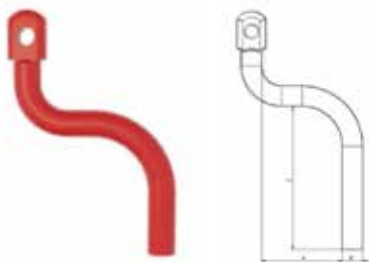

Захват предназначен для подъёма и перемещения кабельных барабанов (барабанов с канатом и т.д.) в вертикальном положении. Работает в паре на 2-х ветвевом стропе.

| Наименование  | г/п захвата, т | Вес захвата, 1шт/кг | А, мм | В, мм | С, мм |
|---------------|----------------|---------------------|-------|-------|-------|
| 5 ЗСК 1 - 0,5 | 0,5            | 25                  | 80    | 12    | 50    |
| 5 ЗСК 1 - 1,5 | 1,5            | 30                  | 100   | 16    | 97    |
| 5 ЗСК 1 - 2,0 | 2,0            | 40                  | 140   | 20    | 110   |
| 5 ЗСК 1 - 3,2 | 3,2            | 50                  | 140   | 35    | 250   |
| 5 ЗСК 1 - 5,0 | 5,0            | 60                  | 162   | 45    | 147   |

## Захват для вертикального подъёма барабанов (цепной) 5 ЗСК 2

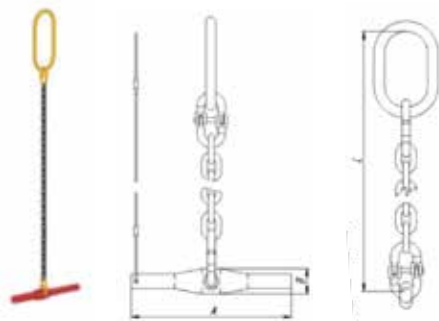

Используется для подъёма и перемещения кабельных барабанов, барабанов с канатами в вертикальном положении. Основным несущим элементом является коромысло, подвешенное на цепном стропе. Использование разъёмных соединительных элементов позволяет оперативно заменить повреждённые элементы в случае необходимости. Захват комплектуется отрезком цепи, что значительно увеличивает износоустойчивость и срок службы, а также соединительными звеньями и звеном типа NOR.

| Наименование  | г/п захвата, т | Вес захвата, 1шт/кг | А, мм   | В, мм | С, мм |
|---------------|----------------|---------------------|---------|-------|-------|
| 5 ЗСК 2 - 1,5 | 1,5            | 1                   | 80-120  | 320   | 42    |
| 5 ЗСК 2 - 3,5 | 3,5            | 2,5                 | 100-150 | 350   | 55,5  |
| 5 ЗСК 2 - 5,3 | 5,3            | 2                   | 130-270 | 475   | 55,5  |

## Захват для вертикального подъёма барабанов (канатный) 5 ЗСК 3



Используется для подъёма и перемещения кабельных барабанов, барабанов с канатами в вертикальном положении. Основным несущим элементом является коромысло, подвешенное на канатном стропе. Возможно исполнение с канатным стропом петлевого и кольцевого типа. При необходимости захват комплектуется звеном типа ОВ для подвеса на рабочий элемент грузоподъемного механизма.

| Наименование  | г/п захвата, т | Вес захвата, шт/кг | Диаметр отверстия, мм | А, мм | В, мм | Л, мм                                |
|---------------|----------------|--------------------|-----------------------|-------|-------|--------------------------------------|
| 5 ЗСК 3 - 1,5 | 1,5            | 1                  | 80-120                | 320   | 42    | Длина стропа определяется заказчиком |
| 5 ЗСК 3 - 3,5 | 3,5            | 2,5                | 100-150               | 350   | 55,5  | Длина стропа определяется заказчиком |

## Захват для вертикального подъёма барабанов 5 ЗСК 4

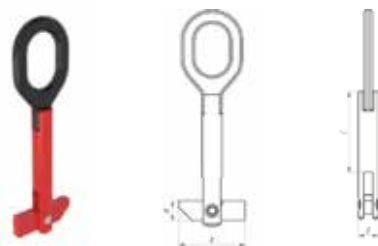

Устройство относится к коромысловому типу с металлической тягой. Может использоваться с широким кругом грузов, имеющих сквозные отверстия, под которыми можно разместить поворотный несущий элемент (коромысло). Захват имеет жёсткую конструкцию с поворотным несущим элементом – коромыслом, обеспечивающим надёжную фиксацию груза. Металлическая тяга позволяет уменьшить габаритные размеры приспособления с сохранением всех характеристик и полезной высоты подъёма груза.

| Наименование  | г/п захвата, т | Вес захвата, шт/кг | Диаметр отверстия, мм | А, мм | В, мм | С, мм | Д, мм |
|---------------|----------------|--------------------|-----------------------|-------|-------|-------|-------|
| 5 ЗСК 4 - 1,0 | 1,0            | 2,5                | 50                    | 150   | 45    | 200   | 38    |
| 5 ЗСК 4 - 2,0 | 2,0            | 4,5                | 50                    | 150   | 45    | 290   | 45    |
| 5 ЗСК 4 - 3,2 | 3,2            | 5,5                | 50                    | 130   | 45    | 190   | 45    |
| 5 ЗСК 4 - 4,0 | 4,0            | 8                  | 65                    | 155   | 50    | 280   | 60    |
| 5 ЗСК 4 - 5,0 | 5,0            | 9                  | 60                    | 160   | 55    | 280   | 60    |
| 5 ЗСК 4 - 6,3 | 6,3            | 13                 | 70                    | 170   | 60    | 280   | 70    |
| 5 ЗСК 4 - 8,0 | 8,0            | 18                 | 80                    | 200   | 70    | 220   | 76    |

## Захват для металлических кабельных барабанов 5 ЗСК 6

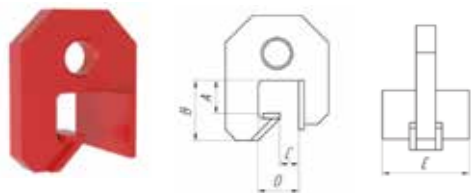

Захват предназначен для подъёма и перемещения металлических катушек. Захват производится за края щеки катушки. Удобен и надёжен в работе. Захват работает в паре со стропом типа 2СК или 2СЦ, либо с использованием траверсы.

| Наименование   | г/п захвата, т | Вес захвата, шт/кг | А, мм | В, мм | С, мм | Д, мм |
|----------------|----------------|--------------------|-------|-------|-------|-------|
| 5 ЗСК 6 - 1,25 | 1,25           | 6                  | 60    | 100   | 25    | 67    |
| 5 ЗСК 6 - 2,0  | 2,0            | 8                  | 18    | 90    | 45    | 85    |
| 5 ЗСК 6 - 3,0  | 3,0            | 10,5               | 60    | 80    | 45    | 85    |
| 5 ЗСК 6 - 4,0  | 4,0            | 8,3                | 68    | 110   | 34    | 80    |

# Захваты для строительной области

## Захват для грузов на поддоне 6 ЗСК 1

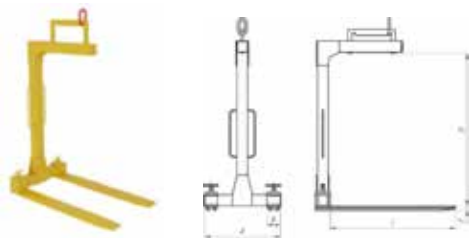

Захват предназначен для подъёма и перемещения различных типов грузов, размещённых на поддоне.

Особенность захвата – необходимость подъёма за точку, совпадающую с центром тяжести захвата как с грузом, так и без него, для обеспечения горизонтального расположения вилок захвата.

| Наименование       | г/п захвата, т | Вес захвата, шт/кг | А, мм | В, мм | С, мм | Д, мм | е, мм |
|--------------------|----------------|--------------------|-------|-------|-------|-------|-------|
| 6 ЗСК 1 - 1,0/770  | 1,0            | 118                | 770   | 140   | 1000  | 1700  | 58    |
| 6 ЗСК 1 - 1,5/700  | 1,5            | 175                | 700   | 120   | 1150  | 1345  | 40    |
| 6 ЗСК 1 - 2,0/1000 | 2,0            | 230                | 1000  | 125   | 1000  | 1300  | 50    |
| 6 ЗСК 1 - 3,0/700  | 3,0            | 280                | 700   | 150   | 1000  | 1650  | 50    |
| 6 ЗСК 1 - 4,0/1450 | 4,0            | 296                | 1450  | 1100  | 1100  | 1650  | 90    |

## Захват для подъёма лестничных маршей 6 ЗСК 3

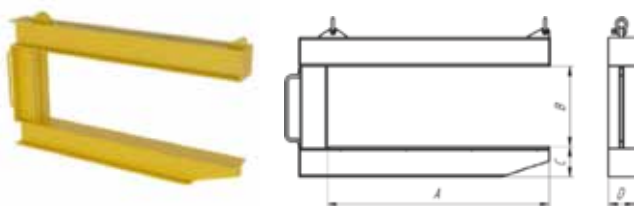

Конструкция захвата позволяет снизить временные затраты при строповке груза. Захват подбирается так, чтобы длина несущего элемента соответствовала ширине лестничного марша — это позволяет установить его вплотную к стеновой панели.

Работает в паре на стропах.

| Наименование  | г/п захвата, т | Вес захвата, шт/кг | А, мм | В, мм | С, мм | Д, мм |
|---------------|----------------|--------------------|-------|-------|-------|-------|
| 6 ЗСК 3 - 1,0 | 1,0            | 45                 | 1000  | 200   | 110   | 92    |
| 6 ЗСК 3 - 2,0 | 2              | 176                | 1450  | 200   | 180   | 36    |
| 6 ЗСК 3 - 2,5 | 2,5            | 115                | 1150  | 400   | 150   | 136   |

## Захват для подъёма дорожных бордюров 6 ЗСК 5

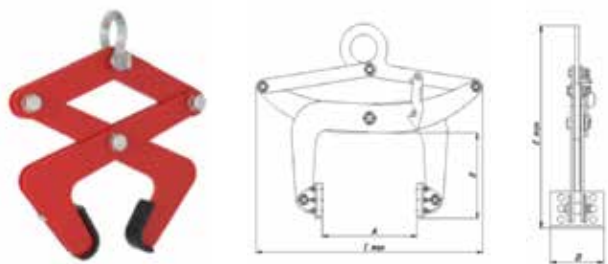

Предназначен для подъёма и перемещения бордюрного камня, бетонных блоков, стальных заготовок и других аналогичных грузов. Механизм клещевого типа: удержание груза осуществляется за счет силы трения между поверхностью груза и щеками захвата, обеспечиваемой рычажной системой захвата. Для обеспечения лучшего контакта с поверхностью груза на зажимных щеках захвата выполнено рифление. Для бережного обращения с грузом возможна установка накладок (резиновых, капролоновых, полиуретановых). Захват предназначен для работы как самостоятельно, так и в паре с подвесом на траверсе.

| Наименование  | г/п захвата, т | Вес захвата, шт/кг | Макс. толщина плиты, мм | А, мм | В, мм | С, мм | Д, мм | е max, мм |
|---------------|----------------|--------------------|-------------------------|-------|-------|-------|-------|-----------|
| 6 ЗСК 5 - 0,1 | 0,1            | 10                 | 50-120                  | 170   | 234   | 582   | 150   | 660       |
| 6 ЗСК 5 - 0,6 | 0,6            | 25                 | 100-250                 | 280   | 245   | 675   | 150   | 807       |

## Захват для подъёма брикетов из бетона, дерева, пластмассы и металлической стружки 6 ЗСК 6

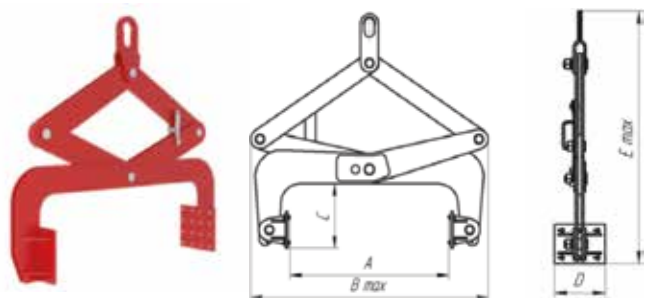

Предназначен для подъёма и перемещения бордюрного камня, бетонных блоков, стальных заготовок и других аналогичных грузов. Механизм клещевого типа: удержание груза осуществляется за счет силы трения между поверхностью груза и щеками захвата, обеспечиваемой рычажной системой захвата. Для обеспечения лучшего контакта с поверхностью груза на зажимных щеках захвата выполнено рифление. Для бережного обращения с грузом возможна установка накладок (резиновых, капролоновых, полиуретановых). Захват предназначен для работы как самостоятельно, так и в паре с подвесом на траверсе.

| Наименование  | г/п захвата, т | Вес захвата, шт/кг | Макс. толщина плиты, мм | А, мм | В max, мм | С, мм | Д, мм | Е max, мм |
|---------------|----------------|--------------------|-------------------------|-------|-----------|-------|-------|-----------|
| 6 ЗСК 6 - 0,3 | 0,3            | 25,7               | 470-530                 | 548   | 740       | 350   | 72    | 970       |
| 6 ЗСК 6 - 0,3 | 0,3            | 28,1               | 530-650                 | 670   | 860       | 240   | 150   | 910       |
| 6 ЗСК 6 - 1,0 | 1              | 62                 | 300-650                 | 380   | 1100      | 265   | 200   | 1340      |

## Захват для подъёма бетонных плит 6 ЗСК 7



Захват предназначен для подъёма и перемещения бетонных плит перекрытия. Конструкция захвата относится к коромысловому типу. Груз фиксируется за счет поворота коромысла. Удобен при перемещении плит без проушин. Для подъёма необходимо использовать не менее 4-х захватов с подвесом на стропе 4СК (4СЦ) или траверсе.

| Наименование   | г/п захвата, т | Вес захвата, шт/кг | Макс. толщина плиты, мм | А, мм | В, мм | С, мм | Д, мм |
|----------------|----------------|--------------------|-------------------------|-------|-------|-------|-------|
| 6 ЗСК 7 - 1,35 | 1,35           | 3,9                | 150                     | 140   | 45    | 45    | 150   |
| 6 ЗСК 7 - 2,5  | 2,5            | 13                 | 315                     | 300   | 50    | 50    | 315   |

## Захват для подъёма бетонных колец в вертикальном положении 6 ЗСК 8



Захват и удержание бетонного кольца осуществляется за счет фрикционной системы под собственным весом поднимаемого груза. У захвата жёсткая рамная конструкция с подвижным эксцентриком и переставной прижимной лапой. Рекомендуем использовать для подъёма груза не менее трёх захватов с подвесом на стропе типа 3СЦ.

| Наименование  | г/п захвата, т | Вес захвата, шт/кг | Интервал захвата, мм | А, мм  | В, мм | С, мм | Д, мм |
|---------------|----------------|--------------------|----------------------|--------|-------|-------|-------|
| 6 ЗСК 8 - 0,5 | 0,5            | 4,61               | 35-120               | 35-120 | 276   | 84    | 63    |
| 6 ЗСК 8 - 0,8 | 0,8            | 5,8                | 35-120               | 35-120 | 300   | 80    | 73    |
| 6 ЗСК 8 - 1,5 | 1,5            | 8                  | 35-120               | 35-120 | 238   | 108   | 80    |

## Захват для подъёма и перемещения мягких панелей (сэндвич-панелей) 6 ЗСК 9

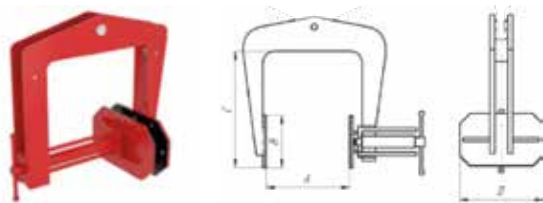

Приставная прижимная лапка позволяет регулировать зев захвата — это даёт возможность работать с грузами толщиной от 50 мм. Усилие сжатия регулируется винтовой передачей. Резиновые накладки предохраняют груз от повреждения и выскальзывания. Для надёжной фиксации используется в паре на стропе 2СК, (2СЦ).

| Наименование  | г/п захвата, т | Вес захвата, шт/кг | Интервал захвата, мм | А, мм   | В, мм | С max, мм | Д, мм |
|---------------|----------------|--------------------|----------------------|---------|-------|-----------|-------|
| 6 ЗСК 9 - 0,5 | 0,5            | 13,1               | 50-150               | 50-150  | 150   | 353       | 250   |
| 6 ЗСК 9 - 0,5 | 0,5            | 15,2               | 50-250               | 50-250  | 150   | 335       | 250   |
| 6 ЗСК 9 - 1,0 | 1              | 23,5               | 150-250              | 150-250 | 150   | 335       | 250   |
| 6 ЗСК 9 - 1,5 | 1,5            | 22,3               | 50-150               | 50-150  | 150   | 324       | 250   |
| 6 ЗСК 9 - 1,5 | 1,5            | 40,5               | 150-250              | 150-250 | 1501  | 26        | 300   |

## Захват для подъёма и перемещения мягких панелей (сэндвич-панелей) 6 ЗСК 10

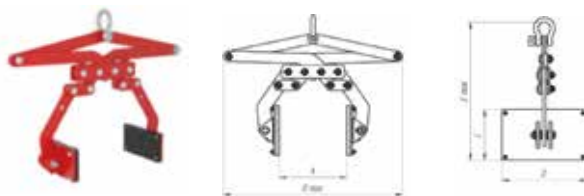

Раздвижной захват имеет резиновые накладки на рабочих органах для предотвращения деформации груза. Крепление к грузозахватному органу крана происходит с помощью скобы и жёстких тяг, что повышает надёжность.

| Наименование   | г/п захвата, т | Вес захвата, шт/кг | Толщина плиты, мм | А, мм | В max, мм | С, мм | Д, мм | Е max, мм |
|----------------|----------------|--------------------|-------------------|-------|-----------|-------|-------|-----------|
| 6 ЗСК 10 - 0,2 | 0,2            | 7,3                | 200               | 200   | 550       | 150   | 250   | 450       |

## Захват для подъёма опалубки 6 ЗСК 11

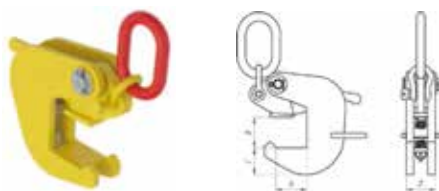

Надёжный механизм с мощной и бережной фиксацией груза. Может быть использован в работе как с отдельными элементами, так и с щитами опалубки, работает на стропе типа 2СК. Для подъёма длинномерных щитов необходима траверса.

| Наименование   | г/п захвата, т | Вес захвата, шт/кг | Интервал захвата, мм | А, мм | В, мм | С, мм | Д, мм |
|----------------|----------------|--------------------|----------------------|-------|-------|-------|-------|
| 6 ЗСК 11 - 1,0 | 1              | 7                  | 60                   | 55    | 61    | 50    | 140   |
| 6 ЗСК 11 - 1,5 | 1,5            | 8                  | 60                   | 66    | 60    | 75    | 62    |

# Захваты для подъёма автомобилей

## Захват для подъёма легковых автомобилей 7 ЗСК 1



Захваты для колёс автомобиля являются универсальными и подходят для колёс типоразмеров R12-R18. Захваты быстро монтируются, не повреждая элементов колёса и кузова автомобиля.

| Наименование   | г/п захвата, т | Вес захвата, шт/кг | Диапазон колес |
|----------------|----------------|--------------------|----------------|
| 7 ЗСК 1 - 0,75 | 0,75           | 14                 | R12-R18        |

## Захват для подъёма грузовых автомобилей 7 ЗСК 2

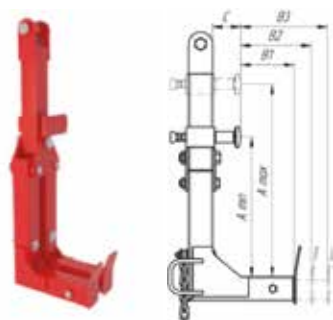

Захваты для колёс грузовых автомобилей являются универсальными и подходят для колёс типоразмеров R16-R22. Захваты быстро монтируются, не повреждая элементов колеса и кузова автомобиля.

| Наименование  | г/п захвата, т | Вес захвата, шт/кг | Диапазон колес | A min, мм | A max, мм | B1, мм | D, мм | B2, мм | B3, мм | C, мм |
|---------------|----------------|--------------------|----------------|-----------|-----------|--------|-------|--------|--------|-------|
| 7 ЗСК 2 - 5,0 | 5              | 110                | R16-R22        | 700       | 965       | 265    | 350   | 430    | 140    | 150   |
| 7 ЗСК 2 - 7,5 | 7,5            | 122                | R16-R22        | 770       | 1050      | 269    | 334   | 399    | 86     | 150   |

## Комплект для подъёма легковых автомобилей



Предназначен для подъёма и перемещения автомобилей с креплением за колесо. В состав комплекта приспособлений для эвакуатора входит H-образная траверса с центральной проушиной, стropy текстильные петлевые и захваты для колёс автомобиля соответствующей грузоподъёмности.

| Калибр цепи, мм                                       | г/п захвата, т | Вес захвата, шт/кг | Диапазон колес |
|---|----------------|--------------------|----------------|
| Траверса линейная, г/п 3,0 т с захватами 7 ЗСК 1-0,75 | 0,75           | 15                 | R12-R18        |



# Захваты для железнодорожной отрасли

## Захват для ж/д колёс 8 ЗСК 1

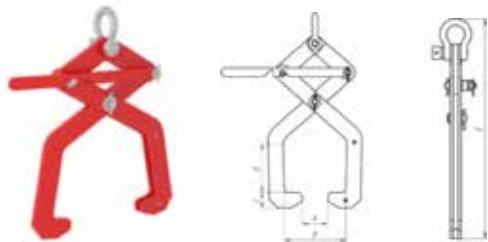

Данный захват клещевого типа производит удержание ж/д колеса, обеспечиваемое рычажной системой захвата. Захват снабжён предохранительным замком для предотвращения самоотцепления. Для крепления захвата к крюку грузоподъемного механизма используется скоба.

| Наименование  | г/п захвата, т | Вес захвата, шт/кг | Тип колеса | А, мм | В, мм | С, мм | Д, мм | Е, мм |
|---------------|----------------|--------------------|------------|-------|-------|-------|-------|-------|
| 8 ЗСК 1 - 0,1 | 0,1            | 10                 | 50-120     | 170   | 234   | 582   | 150   | 660   |
| 8 ЗСК 1 - 0,6 | 0,6            | 25                 | 100-250    | 280   | 245   | 675   | 150   | 807   |

## Траверса для подъёма четырёх ж/д колёс 8 ЗСК 2

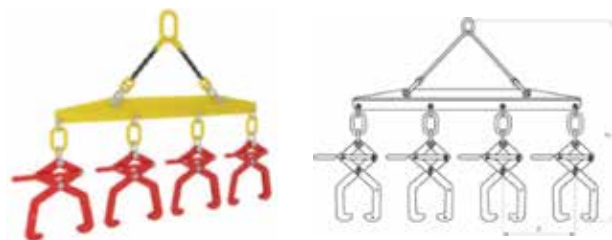

Траверса линейного типа с подъёмом за центр ж/д колёс снабжена захватами 8ЗСК1 и позволяет перемещать одновременно 4 ж/д колеса одновременно.

| Наименование  | г/п захвата, т | Вес захвата, шт/кг | А, мм | В, мм |
|---------------|----------------|--------------------|-------|-------|
| 8 ЗСК 2 - 3,0 | 3              | 35                 | 350   | 1080  |

## Захват для оси колёсной пары 8 ЗСК 3



Захват используется для подъёма и перемещения оси колёсной пары, сердечников, крестовин и др. в горизонтальном положении. Обладает жёсткой конструкцией клещевого типа, что позволяет надёжно закрепить груз при перемещении. При работе с длиномерными грузами необходимо использовать не менее двух захватов с подвесом на траверсе.

| Наименование  | г/п захвата, т | Вес захвата, шт/кг | А, мм | В, мм | С, мм | Д, мм | Е max, мм |
|---------------|----------------|--------------------|-------|-------|-------|-------|-----------|
| 8 ЗСК 3 - 0,5 | 0,5            | 5,5                | 200   | 230   | 360   | 50    | 715       |
| 8 ЗСК 3 - 1,6 | 1,6            | 10,5               | 210   | 240   | 490   | 65    | 730       |

## Захват для подъёма и перемещения люка полувагона 8 ЗСК 5

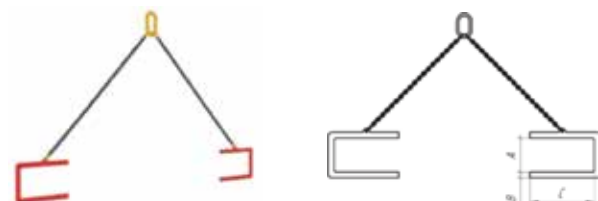

Захват предназначен для подъёма и перемещения люка полувагона подвижного состава при минимальном участии человека. Подъём груза может осуществляться двумя захватами с траверсой или стропом 2СЦ (2СК).

| Наименование   | г/п захвата, т | Вес захвата, шт/кг | А, мм | В, мм | С, мм |
|----------------|----------------|--------------------|-------|-------|-------|
| 8 ЗСК 5 - 0,25 | 0,25           | 6,65               | 190   | 32    | 360   |

## Захват для сердечников крестовин стрелочных переводов 8 ЗСК 6

Захват клещевого типа. Предназначен для подъёма сердечников крестовин стрелочных переводов.

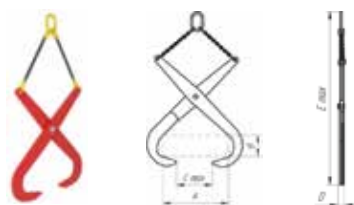

| Наименование | г/п захвата, т | Вес захвата, шт/кг | A, мм | B, мм | C max, мм | D, мм | E max, мм |
|--------------|----------------|--------------------|-------|-------|-----------|-------|-----------|
| 8 ЗСК 6- 1,0 | 1              | 17,5               | 450   | 175   | 475       | 40    | 1100      |
| 8 ЗСК 6- 3,0 | 3              | 37                 | 450   | 180   | 480       | 60    | 1460      |

## Захват для подъёма рельс Р65, Р75 8 ЗСК 7

Захват клещевого типа. Подъём осуществляется за головку в горизонтальном положении. Обладает жёсткой конструкцией, что позволяет надёжно закрепить груз при перемещении. При работе с длинномерными грузами необходимо использовать не менее двух захватов с подвесом на траверсе.



| Наименование  | г/п захвата, т | Вес захвата, шт/кг | Тип рельса | A max, мм | B, мм | C max, мм |
|---------------|----------------|--------------------|------------|-----------|-------|-----------|
| 8 ЗСК 7 - 1,6 | 1,6            | 5,4                | Р65 и Р75  | 240       | 50    | 370       |
| 8 ЗСК 7 - 2,0 | 2              | 6,3                | Р65 и Р75  | 240       | 50    | 370       |

## Захват для подъёма рельс Р65, Р75 8 ЗСК 8

Универсальный захват для подъёма рельс за головку и подошву в горизонтальном положении. Снабжён фиксатором, удерживающим захват в максимально раскрытом положении и предотвращает саморасстроповку. Для крепления захвата к крюку грузоподъёмного механизма используется скоба.

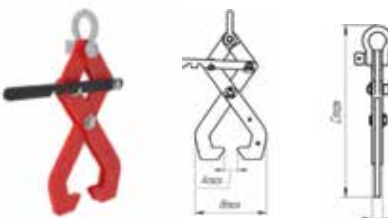

| Наименование  | г/п захвата, т | Вес захвата, шт/кг | Тип рельса | a, мм | b, мм | c, мм | d, мм |
|---------------|----------------|--------------------|------------|-------|-------|-------|-------|
| 8 ЗСК 8 - 1,0 | 1              | 3,1                | Р65 и Р75  | 164   | 290   | 362   | 22    |
| 8 ЗСК 8 - 2,0 | 2              | 7,8                | Р65 и Р75  | 95    | 209   | 416   | 40    |
| 8 ЗСК 8 - 4,0 | 4              | 11                 | Р65 и Р75  | 165   | 310   | 440   | 62    |

## Захват для поглощающего аппарата и хомута 8 ЗСК 10

Захват клещевого типа. Имеет небольшую массу и удобен в работе, обеспечивает надёжное удержание груза. Для крепления захвата к крюку грузоподъёмного механизма используется проушина.



| Наименование   | г/п захвата, т | Вес захвата, шт/кг | Интервал захвата, мм | A, мм | B, мм | C, мм | D, мм |
|----------------|----------------|--------------------|----------------------|-------|-------|-------|-------|
| 8 ЗСК 10 - 0,5 | 0,5            | 15                 | 200                  | 200   | 390   | 150   | 890   |

## Захват для подъёма рельс 8 ЗСК 12

Универсальный захват для подъёма рельс рельсосварочных поездов за головку и подошву без замка. Можно использовать в комплекте с траверсой для подъёма рельсошпальной решётки.

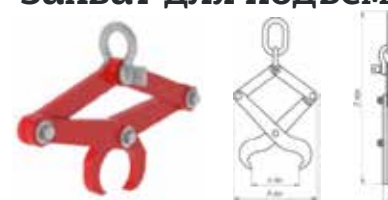

| Наименование   | г/п захвата, т | Вес захвата, шт/кг | Интервал захвата | A max, мм | B max, мм | C, мм | D max, мм |
|----------------|----------------|--------------------|------------------|-----------|-----------|-------|-----------|
| 8 ЗСК 12 - 0,5 | 0,5            | 2                  | 0-60             | 65        | 130       | 28    | 262       |
| 8 ЗСК 12 - 2,5 | 2,5            | 11                 | 75-150           | 188       | 328       | 60    | 750       |

## Захват для трамвайных рельс Т63 8 ЗСК 13



Захват клещевого типа. Подъём осуществляется за головку в горизонтальном положении. Обладает жёсткой конструкцией, что позволяет надёжно закрепить груз при перемещении. При работе с длинномерными грузами необходимо использовать не менее двух захватов с подвесом на траверсе.

| Наименование   | г/п захвата, т | Вес захвата, шт/кг | Тип рельса | А max, мм | В, мм | С max, мм |
|----------------|----------------|--------------------|------------|-----------|-------|-----------|
| 8 ЗСК 13 - 1,6 | 1,6            | 5,4                | Р65 и Р75  | 240       | 50    | 370       |
| 8 ЗСК 13 - 2,0 | 2              | 6,3                | Р65 и Р75  | 240       | 50    | 370       |

## Захват для рельс и рельсошпальной решётки 8 ЗСК 14

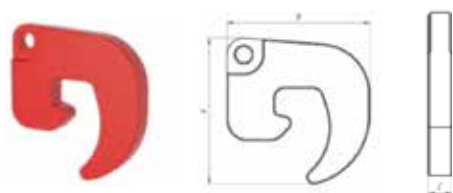

Универсален, обеспечивает простое и надёжное крепление.

Возможен подъём одной рельсы двумя захватами и подъём рельсошпальной решётки четырьмя захватами.

| Наименование   | г/п захвата, т | Вес захвата, шт/кг | Тип рельса | а, мм | б, мм | с, мм | д, мм |
|----------------|----------------|--------------------|------------|-------|-------|-------|-------|
| 8 ЗСК 14 - 1,0 | 1              | 3,1                | Р65 и Р75  | 164   | 290   | 362   | 22    |
| 8 ЗСК 14 - 2,0 | 2              | 7,8                | Р65 и Р75  | 95    | 209   | 416   | 40    |
| 8 ЗСК 14 - 4,0 | 4              | 11                 | Р65 и Р75  | 165   | 310   | 440   | 62    |

## Захват для ж/д колёс 8 ЗСК 16

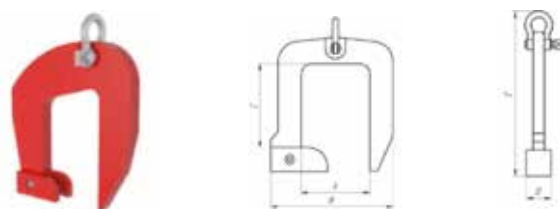

Универсален, обеспечивает простое и надёжное крепление колеса. Позволяет поднимать колесо как с горизонтального, так и с вертикального положения. Для одновременного перемещения нескольких колёс комплектуется линейной траверсой с подъёмом за центр.

| Наименование   | г/п захвата, т | Вес захвата, шт/кг | Тип колеса   | А, мм | В, мм | С, мм | Д, мм | Е, мм |
|----------------|----------------|--------------------|--------------|-------|-------|-------|-------|-------|
| 8 ЗСК 16 - 0,5 | 0,5            | 15                 | ГОСТ 9036-88 | 134   | 231   | 166   | 40    | 257   |
| 8 ЗСК 16 - 1,0 | 1              | 5,6                | ГОСТ 9036-88 | 135   | 240   | 164   | 45    | 300   |
| 8 ЗСК 16 - 2,0 | 2              | 4                  | ГОСТ 9036-88 | 135   | 315   | 160   | 59    | 380   |

## Захват для подъёма вагона за автосцепку 8 ЗСК 17



Позволяет быстро зацепить вагон за автосцепку. Подъём груза может осуществляться одним захватом, а также при помощи канатного или цепного стропов (паука), либо с помощью траверсы.

| Наименование    | г/п захвата, т | Вес захвата, шт/кг | А, мм | В, мм | С, мм | Д, мм | Е, мм |
|-----------------|----------------|--------------------|-------|-------|-------|-------|-------|
| 8 ЗСК 17 - 20,0 | 20             | 60                 | 200   | 177   | 440   | 40    | 758   |

# Захваты специализированные

## Комплект грузозахватных приспособлений для подъёма и перемещения контейнеров

Предназначен для подъёма и перемещения контейнеров с массой брутто от 25 до 32 т.

В состав комплекта входит: линейная траверса (крепление за центр, либо за крайние точки), комплект стропов (канатные, цепные, текстильные — по желанию заказчика) и универсальные захваты 10ЗСК7.

Захваты крепятся за нижние фитинги контейнера.

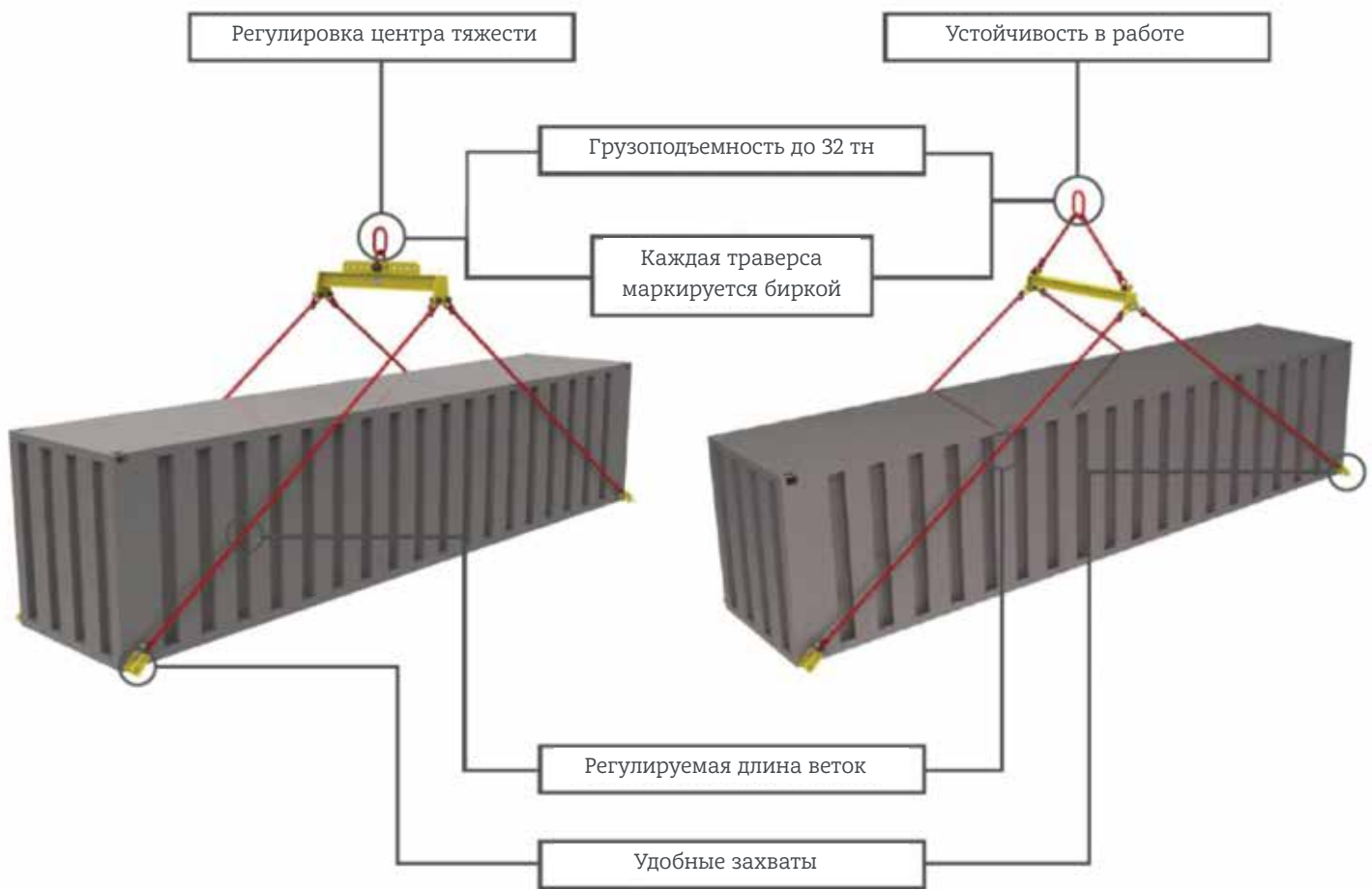

| Наименование    | Грузоподъемность, т | Применяемые захваты | Используемые стропы | Примечание  |
|-----------------|---------------------|---------------------|---------------------|---|
| Комплект ПКк 25 | 25                  | 10 ЗСК 7 - 12       | Канатные            | По индивидуальной заявке мы можем рассчитать и изготовить захваты с различными характеристиками (грузоподъёмностью, интервалом захвата) и укомплектовать дополнительным оборудованием (такелажными скобами, стропами и прочим). |
| Комплект ПКк 32 | 32                  | 10 ЗСК 7 - 15       |                     |   |
| Комплект ПКк 25 | 25                  | 10 ЗСК 7 - 12       | Цепные              |   |
| Комплект ПКк 32 | 32                  | 10 ЗСК 7 - 15       |                     |   |
| Комплект ПКк 25 | 25                  | 10 ЗСК 7 - 19       | Текстильные         |   |
| Комплект ПКк 32 | 32                  | 10 ЗСК 7 - 15       |                     |   |
| Комплект ПКк 25 | 25                  | 10 ЗСК 7 - 12       | Круглопрядные       |   |
| Комплект ПКк 32 | 32                  | 10 ЗСК 7 - 15       |                     |   |

## Комплект грузозахватных приспособлений для подъёма и монтажа лестничных маршей

Предназначен для подъёма и перемещения лестничных маршей в процессе монтажа. В комплект входит два захвата 6ЗСКЗ, строп 4СК (или 4СЦ) и 2 стропа 1СК (или 1СЦ). Такая комплектация дает возможность регулировать угол установки лестничного марша при монтаже.



| Комплект         | Грузоподъемность, т | Применяемые захваты | Используемые стропы | Примечание  |
|------------------|---------------------|---------------------|---------------------|---|
| Комплект МЛМ 1,6 | 1,6                 | 6 ЗСКЗ - 1,0        | 4СК 1,6/2500        | По индивидуальной заявке мы можем рассчитать и изготовить захваты с различными характеристиками (грузоподъемностью, интервалом захвата) и укомплектовать дополнительным оборудованием (такелажными скобами, стропами и прочим). |
|                  |                     |                     | 1СК 0,8/1000        |   |
| Комплект МЛМ 2,5 | 2,5                 | 6 ЗСКЗ - 1,6        | 4СК 1,6/2500        |   |
|                  |                     |                     | 1СК 0,8/1000        |   |
| Комплект МЛМ 4,0 | 4,0                 | 6 ЗСКЗ - 2,5        | 4СК 1,6/2500        |   |
|                  |                     |                     | 1СК 0,8/1000        |   |

## Комплект для подъёма и перемещения бетонных колец

Предназначен для подъёма и установки бетонных колец. В состав комплекта входит строп 3СК (или 3СЦ) и захваты типа 6ЗСК8. При перемещении бетонного кольца, выполненного из армированного бетона, возможно использование пары захватов на стропе 2СЦ (2СК).

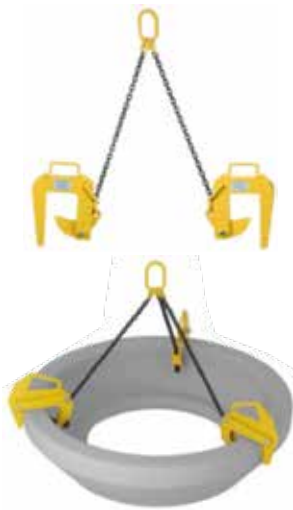

Принцип действия захвата для бетонных колец: зажим захвата осуществляется за счет его рычажной системы под весом поднимаемого груза. Комплект предназначен для работы с бетонными кольцами диаметром до 2 метров, толщиной до 120 мм и весом до 3 тонн.

## Чокер трелёвочный 10 ЗСК 1

Чокер трелёвочный — это специальное приспособление для захвата и трелёвки леса. С помощью чокера осуществляется трелёвка деловой древесины (транспортировка срубленных деревьев, хлыстов, брёвен, пиловочника) с лесосеки к лесопогрузочным пунктам. С помощью трелёвочного чокера и канатного стропа брёвна собираются трелёвочными лебёдками, тракторами или валочно-трелёвочными машинами. Чокер трелёвочный обладает усиленной конструкцией и отливается из высокоуглеродистой стали. Чокеры устойчивы к деформации и выдерживают повышенные нагрузки при заготовке леса.



| Наименование   | Рабочее усилие напряжения, т | Вес захвата, шт/кг | Длина, м  | Диаметр каната, мм |
|----------------|------------------------------|--------------------|-----------|--------------------|
| 10 ЗСК 1 - 1,4 | 1,4                          | max 12,3           | 1,9 - 2,4 | 13                 |
| 10 ЗСК 1 - 1,6 | 1,6                          |                    |           | 14                 |
| 10 ЗСК 1 - 2,0 | 2,0                          |                    |           | 16,5               |

## Комплект для одновременного подъёма и перемещения трёх труб 10 ЗСК 3



Предназначен для подъёма и перемещения трёх труб одновременно. Стропы могут выполняться в различных исполнениях: канатные, круглопрядные, цепные. Концевые элементы — торцевые захваты тип ЗСК(1,2).

| Наименование    | г/п захвата, т | вес захвата, кг | Длина, м |
|-----------------|----------------|-----------------|----------|
| 10 ЗСК 3 - 4,8  | 4,8            | 36              | 8        |
| 10 ЗСК 3 - 6,0  | 6              | 44,2            |          |
| 10 ЗСК 3 - 9,6  | 9,6            | 73,2            |          |
| 10 ЗСК 3 - 12,0 | 12             | 91,5            |          |
| 10 ЗСК 3 - 15,0 | 15             | 118,2           |          |

## Комплект для одновременного подъёма и перемещения двух труб 10 ЗСК 4



Предназначен для подъёма и перемещения двух труб одновременно. В состав комплекта входит 3 двухветвевых стропа. Стропы могут выполняться в различных исполнениях: канатные, круглопрядные, цепные. Концевые элементы на двухветвевых стропах — торцевые захваты типа ЗСК(1,2).

| Наименование    | г/п захвата, т | вес захвата, кг | Длина, м |
|-----------------|----------------|-----------------|----------|
| 10 ЗСК 4 - 3,2  | 3,2            | 22,3            | 8        |
| 10 ЗСК 4 - 4,0  | 4              | 28              |          |
| 10 ЗСК 4 - 6,4  | 6,4            | 47              |          |
| 10 ЗСК 4 - 8,0  | 8              | 55              |          |
| 10 ЗСК 4 - 10,0 | 10             | 73,7            |          |

## Комплект грузозахватных приспособлений с уравнительными блоками для подъёма ЖБ плит, панелей и др. 10 ЗСК 5

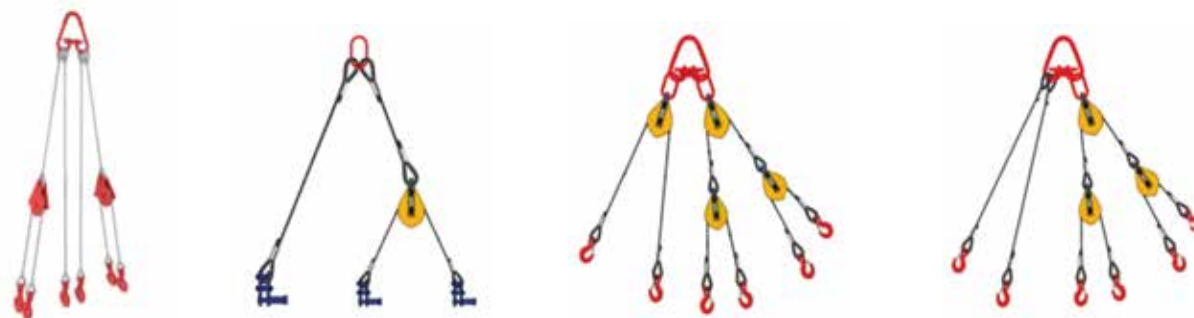

| Наименование   | 10 ЗСК 5-10,0 | 10 ЗСК 5-10,0 |
|----------------|---------------|---------------|
| г/п захвата, т | 8             | 10            |
| Вес, кг        | 165           |               |
| Длина, м       | 8             |               |

Стропы с уравнительными блоками используются для подъёма и перемещения грузов со смещённым центром тяжести и при несимметричном расположении монтажных петель. Используемые в стропах блоки равномерно распределяют нагрузку между всеми ветвями стропа, с их помощью также можно раскантировать груз из вертикального положения в горизонтальное и наоборот. Изделие представляет собой строп типа 4СК, в состав которого входят блоки, создающие равномерное натяжение всех его ветвей. В зависимости от конструкции стропа возможна фиксация груза за 6 или 8 точек крепления. В качестве концевых элементов могут быть использованы чалочные крюки, штыревые захваты Смаля (для дистанционной расстропки груза) и др.

## Замок Смаля 10 ЗСК 6



Предназначен для дистанционной расстроповки груза в местах, где доступ стропальщика ограничен или невозможен по технике безопасности. Для дистанционной расстроповки используется канатная оттяжка, соединенная с подвижным штырем. Штыревой замок не является самостоятельным грузозахватным устройством, он используется совместно со стропами. За валик строп на удавку крепится к штыревому устройству и после строповки, огибая штырь, навешивается свободной петлей на крюк грузоподъемного механизма. После установки груза на место и ослабления стропа штырь выдёргивается с помощью оттяжки и груз высвобождается.

| Наименование    | г/п захвата, т | Вес захвата, шт/кг | А, мм | В, мм | С, мм | Д, мм |
|-----------------|----------------|--------------------|-------|-------|-------|-------|
| 10 ЗСК 6 - 1,2  | 1,2            | 3,1                | 40    | 25    | 37,5  | 445   |
| 10 ЗСК 6 - 2,0  | 2              | 4,2                | 50    | 30    | 40    | 445   |
| 10 ЗСК 6 - 3,0  | 3              | 4,7                | 50    | 30    | 40    | 445   |
| 10 ЗСК 6 - 5,0  | 5              | 10,2               | 60    | 40    | 50    | 445   |
| 10 ЗСК 6 - 8,0  | 8              | 18,5               | 65    | 50    | 55    | 445   |
| 10 ЗСК 6 - 12,0 | 12             | 30                 | 85    | 68    | 51    | 445   |

## Захват для контейнера 10 ЗСК 7



Захваты за нижние фитинги удерживаются в отверстиях за счет их поворота на 90 градусов относительно длинной оси паза.

Захваты за верхние фитинги удерживаются в отверстии при помощи фиксатора.

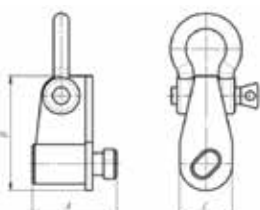
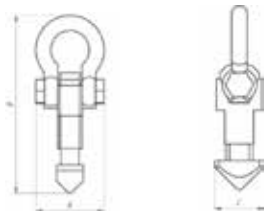

| Назначение | Наименование | г/п захвата, т | Вес захвата, шт/кг | А, мм | В, мм | С, мм |
|------------|--------------|----------------|--------------------|-------|-------|-------|
|            | 5            | 4,5            | 154                | 175   | 110   | 445   |
|            | 7,5          | 6,5            | 180                | 195   | 120   | 445   |
|            | 12,5         | 13             | 191                | 260   | 120   | 445   |

| Назначение | Наименование | г/п захвата, т | Вес захвата, шт/кг | А, мм | В, мм | С, мм |
|------------|--------------|----------------|--------------------|-------|-------|-------|
|            | 8            | 10,5           | 145                | 380   | 100   | 445   |
|            | 12           | 14,6           | 100                | 433   | 100   | 445   |

## Захват 10 ЗСК 9

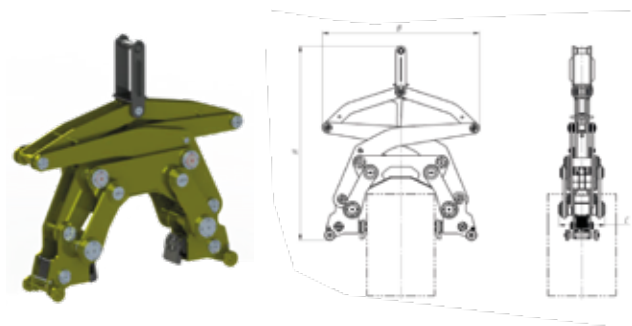

Захват предназначен для подъема и перемещения заготовок в вертикальном положении и кантования в горизонтальное положение. Конструкция захвата предусматривает автоматический захват и высвобождение груза.

| Наименование    | г/п захвата, т | Вес захвата, шт/кг | Интервал (диаметр заготовки), d. мм | А, мм | В, мм | С, мм |
|-----------------|----------------|--------------------|-------------------------------------|-------|-------|-------|
| 10 ЗСК 9 - 4,0  | 4              | 720                | 370-480                             | 1750  | 1650  | 1825  |
| 10 ЗСК 9 - 8,0  | 8              | 2175               | 580-780                             | 2400  | 2310  | 2985  |
| 10 ЗСК 9 - 10,0 | 10             | 2270               | 810-1000                            | 2435  | 2300  | 3195  |
| 10 ЗСК 9 - 10,0 | 10             | 1840               | 250-750                             | 2450  | 1800  | 3751  |
| 10 ЗСК 9 - 18,0 | 18             | 6520               | 950-1200                            | 3950  | 3480  | 4700  |

## Захват 10 ЗСК 15

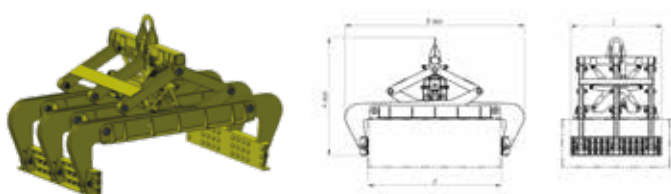

Захват предназначен для подъема и перемещения анодных блоков в горизонтальном положении. Конструкция захвата предусматривает автоматический захват и высвобождение груза.

| Наименование    | г/п захвата, т | Вес захвата, шт/кг | Интервал (диаметр заготовки), d. мм | А, мм | В, мм | С, мм |
|-----------------|----------------|--------------------|-------------------------------------|-------|-------|-------|
| 10 ЗСК 15 - 1,0 | 1              | 310                | 1510-1560                           | 1560  | 1900  | 300   |
| 10 ЗСК 15 - 1,0 | 1              | 350                | 1440-4160                           | 1760  | 1960  | 300   |
| 10 ЗСК 15 - 1,5 | 1,5            | 180                | 645-723                             | 1160  | 1090  | 300   |
| 10 ЗСК 15 - 1,5 | 1,5            | 310                | 1440-1570                           | 1600  | 1990  | 300   |
| 10 ЗСК 15 - 3,0 | 3              | 910                | 1440-1570                           | 1580  | 2180  | 1200  |
| 10 ЗСК 15 - 3,0 | 3              | 970                | 1730-1760                           | 1580  | 2380  | 1230  |



# Грузоподъемные траверсы

Траверса — съёмное грузозахватное приспособление, предназначенное для подъёма и перемещения длинномерных и крупногабаритных грузов. Применение траверс значительно упрощает процесс погрузки и разгрузки изделий сложной конфигурации, более бережно перемещает груз, позволяет свести к минимуму расстояние между крюком крана и грузом, а также равномерно распределить нагрузку на все узлы крепления к грузу. Конструкция траверс, способ крепления к крюку крана определяется параметрами груза, техническими характеристиками используемого крана и условиями эксплуатации.



# Траверсы грузоподъемные

В зависимости от размеров и характера грузов наша компания выпускает грузовые траверсы, которые имеют различную конструкцию и форму несущих элементов. Конструкция траверс определяется геометрическими параметрами груза, условиями эксплуатации траверсы и техническими характеристиками крана, на крюк которого она навешивается. Траверсы бывают балочного типа, рамного типа, консольно-крестовые, ферменные, параллелограммные и др. Основные типы траверс — линейные и пространственные.

Плоскостные, линейные траверсы — состоят из балок и швеллеров, либо труб различного сечения, на которые и ложится вся изгибающаяся нагрузка. Предназначены для строповки длинномерных грузов, требующих поддержки в нескольких точках по всей длине.

Плоскостные траверсы грузоподъемные имеют несколько разновидностей:

- универсальные — их основа состоит из профилированного проката, по нижним полкам которого могут передвигаться универсальные блоки;
- траверса разборная — состоит из сегментов нескольких типов: концевика и среднего удлинительного сегмента. Их преимущество заключается в простоте хранения и транспортировки в разобранном состоянии;
- пространственные траверсы имеют сложную конструкцию и предназначены для переноса конструкций, механизмов и машин, имеющих значительный объем и сложную форму. Траверсы навешиваются на крюк крана либо за несколько точек — посредством пространственного (двух-, трех- или четырехветвевых) подвеса, либо за одну точку (цилиндрическая ось, анкерная скоба или проушина с овальным отверстием):

| Проушина  | Балансир  | Поперечная ось   | Петля   |
|---|---|--|---|
|  |  |  |  |

При подъеме траверсы за центр, к высоте подъема предъявляются минимальные требования, но значительно увеличиваются требования к самому грузу, чтобы избежать его перекоса при подъеме. В этой ситуации центр тяжести груза должен находиться на одной линии с местом крепления траверсы к крюку крана (либо максимально близко).



Для расширения диапазона использования грузовых траверс возможно их изготовление с переставными точками крепления концевых элементов или с применением вставок в составной балке. Это делает траверсу более универсальной, но требуется время для выставления размеров под новый груз.

При подвесе траверсы за концевые элементы она становится более устойчивой и балансировка груза не требуется. При этом сама траверса к крюку крана крепится с помощью многоветвевых стропов: двухветвевых для линейных траверс и трёх- или четырёхветвевых стропов для рамных траверс:



При проведении массовых погрузочно-разгрузочных работ с однотипными длинномерными грузами, целесообразнее иметь несколько траверс разработанных для каждого отдельно взятого типа груза.

# Концевые элементы

Проушина продольная



Проушина поперечная (Т2)



Крюк продольный (Т3)



Крюк поперечный (Т4)



Крюк поворотный (Т5)



Звено продольное (Т6)



Звено поперечное (Т7)



Петля продольная (Т8)



Петля поперечная (Т9)



Захват, встроенный в траверсу (Т10)



Для текстильного стропа (Т11)



Ось вертикальная (Т12)



# Условные обозначения в маркировке траверс

|          |              |                          |                                |   |                               |  |                     |  |
|----------|--------------|--------------------------|--------------------------------|---|-------------------------------|--|---------------------|--|
| Траверса | <b>ХХ</b>    | <b>ЗСК</b>               | <b>Х</b>                       | - | <b>ТХ</b>                     | <b>(ПХР)</b>                                 | <b>Х</b>            |  |
|          | Тип траверсы | Аббревиатура предприятия | Тип верхнего элемента траверсы |   | Тип нижнего элемента траверсы | Характеристика и количество нижних элементов | Грузоподъёмность, т |  |

Размер по центрам зацепов, размеры поднимаемого груза (траверса для колонн), м

## Тип траверсы:

- 20 — траверсы линейные
- 21 — траверсы Н-образные
- 22 — траверсы 0-образные
- 23 — траверсы Т-образные
- 24 — траверсы многолучевые
- 25 — траверсы-спредеры
- 26 — траверсы для нефтегазовой промышленности
- 27 — траверсы для колонн
- 28 — траверса-контрователь

## Тип верхнего элемента траверсы:

- 1 — центральная проушина
- 2 — центральная проушина, усиленная растяжками
- 3 — переставная проушина
- 4 — проушина-петля
- 5 — проушина осевая
- 6 — зацеп через строп
- 7 — два зацепа для работы 2-мя кранами
- 8 — крепление на вилы погрузчика
- 9 — переходная траверса для крепления к грузоподъёмному оборудованию
- 10 — переходная траверса для крепления к траверсе-спредеру (для перемещения грузовых контейнеров)

## Пример обозначения:

Траверса 20 ЗСК1-Т1(П2)-5,0/4,0:

Траверса линейная с верхним элементом — центральная проушина, нижние концевые элементы — передвижные продольные проушины в количестве 2-х штук, грузоподъёмностью 5 тонн, максимальный размер по центрам зацепов 4 метра.

## Тип нижнего элемента траверсы:

- Т1 — проушина продольная
- Т2 — проушина поперечная
- Т3 — крюк продольный
- Т4 — крюк поперечный
- Т5 — крюк поворотный
- Т6 — звено продольное
- Т7 — звено поперечное
- Т8 — петля продольная
- Т9 — петля поперечная
- Т10 — захват, встроенный в траверсу
- Т11 — для текстильного стропа
- Т12 — ось вертикальная
- Т13 — ось продольная
- Т14 — ось поперечная
- Т15 — блок вращающийся

## Характеристика и количество нижних элементов:

- «П» — передвижной концевой элемент
- «Х» — количество нижних концевых элементов
- «Р» — распределённая нагрузка по всем концевым элементам траверсы



## Принципиальные схемы строповки длинномерного груза

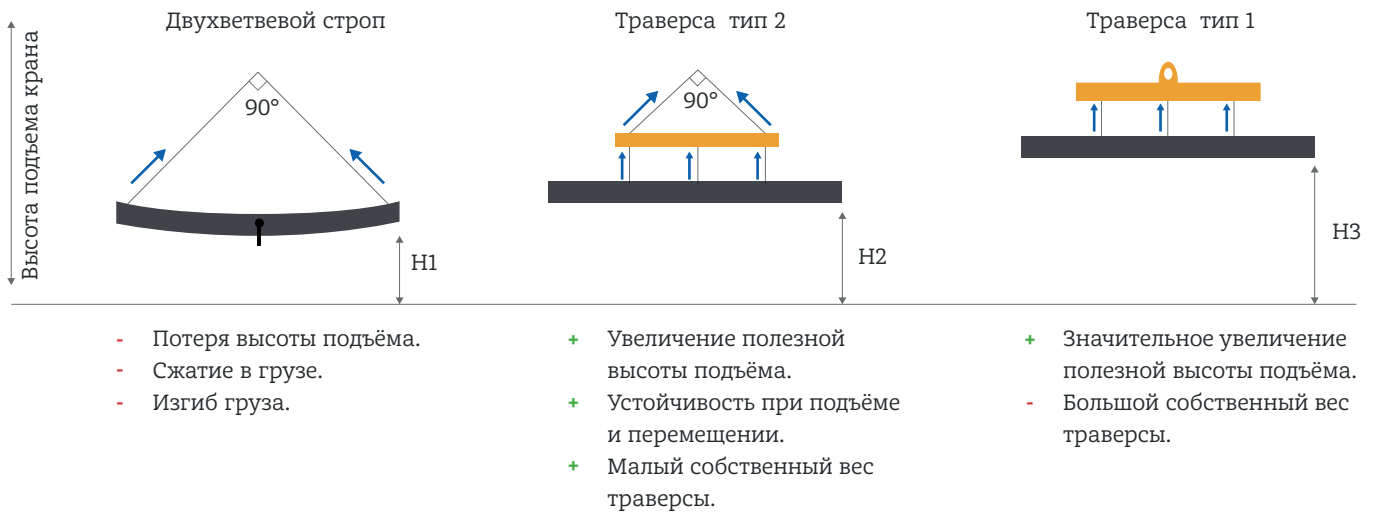

# Основные виды траверс

## Траверсы линейные 20 ЗСК

Траверсы линейные — самый распространенный вид траверс, используются для облегчения операций по перемещению грузов, имеющих значительный объем и массу. Траверсы имеют вид линейной балки или сварной конструкции, выполненной из швеллера, трубы или балки.

### Разновидности и конструкционные особенности

Линейная траверса может иметь различную форму и тип крепления. Различают приспособления с креплениями за центр и за две крайние точки. Кроме того, большинство траверс оборудованы специальными фиксаторами, расположенными по всей длине балки. С их помощью происходит надёжное крепление перемещаемых подвесок, к которым могут крепиться крюки или различные стропы. Подвесы могут быть зафиксированы на краях монтажной траверсы стационарно.

В качестве материала для центральной балки линейные траверсы могут быть использованы: швеллера, двутавры, круглые или профилированные трубы.

Линейные траверсы с подъемом за центр — к высоте подъёма предъявляются максимальные требования, но значительно увеличиваются требования к самому грузу, чтобы избежать его перекоса при подъёме. В этой ситуации центр тяжести груза должен находиться на одной линии с местом крепления траверсы к крюку крана (либо максимально близко).

### Разновидности и конструкционные особенности

Из-за простоты конструкции траверса линейная имеет меньшую цену, но при выполнении сложных такелажных работ требует использования дополнительного оборудования и крепёжных приспособлений и конструкций, которые можно заказать в нашей компании, специализирующейся на выпуске такелажной продукции высокого качества:

- круглопрядные или канатные стропы для перемещения длинномеров: труб, арматуры, пиломатериалов;
- стропы с захватами и крюками для перемещения контейнеров;
- различные поддоны и обрешётки для перемещения транспортных средств, строительных материалов и технологического оборудования.





Траверсы линейные — самый распространенный вид траверс, используются для облегчения операций по перемещению грузов, имеющих значительный объем и массу. Траверсы имеют вид линейной балки или сварной конструкции, выполненной из швеллера, трубы или балки.

Линейная траверса 20 ЗСК2-Т2 (крепление за центр, усиленная). Наличие диагональных несущих элементов и дополнительное распределение на них нагрузки позволяет значительно снизить массу траверсы, что позволяет применять такую траверсу при подъеме грузов большой массы.

## Траверсы Н-образные 21 ЗСК

Траверсы Н-образные — самый распространенный вид траверс, используются для облегчения операций по перемещению грузов, имеющих значительный объем и массу.

### Разновидности и конструкционные особенности

Существуют две разновидности Н-образных траверс, используются для перемещения разных грузов. Приспособления, поднимаемые за центр, более чувствительны к балансу подвешенного груза. Но они имеют небольшую высоту и могут использоваться в стеснённых условиях с ограничением по высоте подъёма.

Приспособления с зацепом за края применяются когда центр тяжести груза неизвестен или несимметричен.



## Траверсы пространственные рамные 22 ЗСК

Траверсы предназначены для подъёма и перемещения сверхгабаритных грузов или для работы с хрупкими конструкциями сложной неправильной формы, требующими множества точек крепления. Наиболее распространённой областью использования является подъём и перенос контейнеров. Для этого пространственная рама комплектуется специальными автоматическими захватами.

### Разновидности и конструкционные особенности

Различают пространственные траверсы с подъемом за центр и приспособления с подъемом за края, для которого используется четырехветвевая строп. Эксплуатационные характеристики таких изделий существенно отличаются.

Изделия с креплением за края гораздо легче, но несколько выше, чем траверсы с жёсткой проушиной в центре, и не могут использоваться при ограниченной высоте подъёма. Приспособления могут иметь различную длину концевых элементов.



## Траверсы Т-образные 23 ЗСК

Т-образная пространственная траверса используется для выполнения подъёма и перемещения груза, который имеет 3 точки крепления, размещённых не на одной линии. Т-образные траверсы изготавливаются для перемещения специфических объектов сложной формы, имеющих смещённый центр тяжести.

### Разновидности и конструкционные особенности

Различают Т-образные траверсы с подъемом за центр и приспособления с подъемом за края, для которого используется двухветвевая строп. Эксплуатационные характеристики таких изделий существенно отличаются.

Изделия с креплением за края гораздо легче, но несколько выше, чем траверсы с жёсткой проушиной в центре и не могут использоваться при ограниченной высоте подъема. Приспособления могут иметь различную длину концевых элементов.



## Траверсы многолучевые 24 ЗСК

Многолучевые траверсы чаще всего используются для выполнения подъёма и перемещения биг-бегов (мягких контейнеров МКР). Траверсы для биг-бегов удобны при подготовке мягких контейнеров к транспортировке, а также перегрузки контейнеров.

### Разновидности и конструкционные особенности



Способ крепления к крюку крана — непосредственно за центральную проушину траверсы.

## Траверса-спредер 25 ЗСК

Траверса-спредер, это один из видов пространственной рамной траверсы, предназначен для подъема и перемещения различных типов контейнеров. Широко применяется в строительной, нефтегазовой, железнодорожной и морских отраслях. Захват контейнеров осуществляется с помощью поворотных фитингов. Вращение фитингов осуществляется как с помощью стропальщика (ручной тип), так и без его участия (автоматический тип).

Для обеспечения точной посадки на контейнер в конструкции спредера предусмотрены откидные флипперы (центрирующие лапы). Место зацепки грузозахватного органа ГПМ и траверсы может быть выполнено 2-х типов: зацеп за центр траверсы и зацеп через 4-х ветвевую строп. Вариант со стропом возможно использовать при работе с контейнерами со смещённым центром масс.

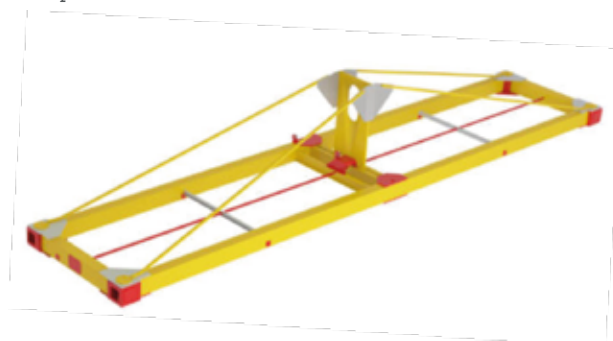
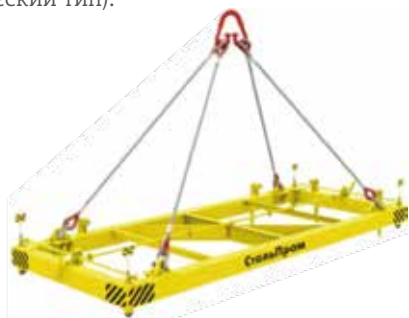

## Траверсы для нефтегазовой промышленности 26 ЗСК

### Разновидности и конструкционные особенности

Крепление траверсы происходит непосредственно к крюку трубоукладчика. Траверса комплектуется мягкими полотенцами — их может быть от одной до четырех единиц.

Конструкция данных траверс позволяет осуществлять работу по подхватыванию трубы за счёт съёмного пальца вместе с одним концом полотенца. Грузоподъёмность данных траверс варьируется от 8 до 64 тонн в зависимости от диаметра трубы.



|                                       | ПМ322 Р   | ПМ524 Р | ПМ824 Р | ПМ1023 Р | ПМ1428 Р  |
|---------------------------------------|-----------|---------|---------|----------|-----------|
| Грузоподъёмность, т                   | 8.0       | 16.0    | 25.0    | 32.0     | 60.0      |
| Диаметр поднимаемого трубопровода, мм | 89-325    | 377-530 | 630-820 | 1020     | 1220-1420 |
| Кол-во ПМ-СТП, шт                     | 1         | 1       | 2       | 2        | 4         |
| Материал ленты                        | Полиэстер |         |         |          |           |

### Габаритные размеры П-СТП

|            | ПМ322 Р | ПМ524 Р | ПМ824 Р | ПМ1023 Р | ПМ1428 Р |
|------------|---------|---------|---------|----------|----------|
| Длина, мм  | 1800    | 2500    | 3500    | 5100     | 7000     |
| Ширина, мм | 120     | 300     | 240     | 300      | 300      |

## Траверсы для колонн 27 ЗСК



Траверсы для подъёма и монтажа колонн — приспособления, используемые на подъёмных кранах, для работы с различными видами колонн. Траверсы применяются для различных целей в условиях строительства.



# Траверсы для железнодорожной отрасли

## Траверса для подъёма колёсной пары за внутреннюю грань колеса 20 ЗСК 9-Т1-3,5



### Технические характеристики:

1. Грузоподъёмность траверсы — 3,5 т.
2. Маркировка — 20 ЗСК 9-Т1-3,5.
3. Масса траверсы — 33 кг.

## Траверса для подъёма колёсной пары за ось 20 ЗСК 9-Т2-3,2

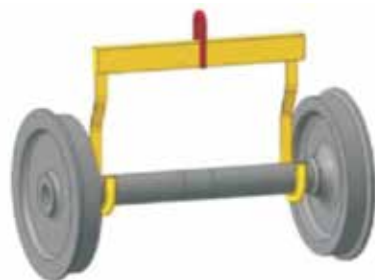

### Технические характеристики:

1. Грузоподъёмность траверсы — 3,2 т.
2. Маркировка — 20 ЗСК 9-Т2-3,2.
3. Масса траверсы — 65 кг.

## Траверса для подъёма колёсной пары за ось 20 ЗСК 9-Т3-1,6



### Технические характеристики:

1. Грузоподъёмность траверсы — 1,6 т.
2. Маркировка — 20 ЗСК 9-Т3-1,6.
3. Масса траверсы — 55 кг.

## Траверса для подъёма колёсной пары за ось 20 ЗСК 9-Т4-1,6



### Технические характеристики:

1. Грузоподъёмность траверсы — 5,5 т.
2. Маркировка — 20 ЗСК 9-Т4-5,5.
3. Масса траверсы — 210 кг.

# Центраторы грузоподъемные

Центраторы предназначены для центровки торцов труб перед сваркой стыков при строительстве и ремонте трубопроводов, где невозможно применение внутренних центраторов. Наружные центраторы обеспечивают качественную центровку и непрерывный цикл сварки стыков, удобны в эксплуатации, облегчают труд работников, занятых строительством и ремонтом трубопроводов. Центраторы представляют собой шарнирный многогранник из пластинчатых звеньев с нажимными роликами в узлах. Механизм стяжки центратора — винтовой.

## Центраторы наружные эксцентрикивые ЦНЭ

Центраторы предназначены для центровки торцов труб диаметрами 89-820 мм при сварке. Центратор ЦНЭ состоит из двух или трёх дуг с опорами, соединённых между собой осями и эксцентрикового зажима.

Путём применения проставок или перестановки осей каждый центратор используется для труб нескольких диаметров.



| Маркировка | Диаметр центрируемых труб, мм | Масса, кг   |
|------------|-------------------------------|-------------|
| ЦНЭ 89-159 | 89-159                        | 11,0        |
| ЦНЭ 12-21  | 168-219                       | 11,7 и 14,7 |
| ЦНЭ 27-32  | 273-325                       | 13,9 и 17,7 |
| ЦНЭ 37-42  | 377-426                       | 15,5 и 19,3 |
| ЦНЭ 82     | 820                           | 43          |

## Центраторы наружные эксцентрикивые ЦЗА-ЦЗН

Центраторы предназначены для центровки торцов труб при монтаже перед сваркой стыков диаметром от 57 мм до 1420 мм при температуре окружающего воздуха от -40 до +40 С.

Центратор представляет собой шарнирный многогранник из пластинчатых звеньев с нажимными роликами в узлах. Механизм стяжки центратора — винтовой.



| Маркировка | Диаметр центрируемых труб, мм | Масса, кг |
|------------|-------------------------------|-----------|
| ЦЗА - 57   | 57                            | 3,2       |
| ЦЗА - 76   | 79                            | 3,5       |
| ЦЗА - 89   | 89                            | 3,8       |
| ЦЗА - 108  | 108                           | 4,0       |
| ЦЗА - 114  | 114                           | 4,5       |
| ЦЗА - 159  | 159                           | 5,0       |
| ЦЗА - 168  | 168                           | 5,5       |
| ЦЗА - 219  | 219                           | 10,0      |



| Маркировка | Диаметр центрируемых труб, мм | Масса, кг | Масса, кг |
|------------|-------------------------------|-----------|-----------|
| ЦЗА - 273  | 273                           | 6         | 10,5      |
| ЦЗА - 325  | 325                           | 6         | 11,5      |
| ЦЗА - 377  | 377                           | 6         | 15        |
| ЦЗА - 426  | 426                           | 8         | 18        |
| ЦЗА - 530  | 530                           | 8         | 20,5      |
| ЦЗА - 630  | 630                           | 12        | 23,0      |
| ЦЗА - 720  | 720                           | 12        | 25,5      |
| ЦЗА - 820  | 820                           | 12        | 30,5      |
| ЦЗА - 1020 | 1020                          | 14        | 32,5      |
| ЦЗА - 1067 | 1067                          | 14        | 36,0      |
| ЦЗА - 1220 | 1220                          | 16        | 41,0      |
| ЦЗА - 1420 | 1420                          | 18        | 48,0      |

# Тара

Металлическая тара разделяется на два типа: строительная и производственная.

Тара для строителей предназначена для выполнения различных технологических операций при производстве работ в строительстве. От правильного выбора строительной оснастки, ее технического уровня и качества изготовления зависит не только

трудоемкость, но и безопасность строительных работ.

Тара производственная металлическая предназначена для организации внутривозвратной транспортировки, погрузки и разгрузки, а также для многоярусного складирования и хранения заготовок, деталей и различных материалов.

Отличается высокой механической прочностью и ударостойкостью, что является наиболее важным при постоянной транспортировке деталей.

Устойчивые тарные короба и ящики могут выдерживать тряску и внутреннее передвижение тяжелых заготовок и деталей и имеют возможность надёжного штабелирования друг на друга. Качественная промышленная тара позволяет не только сохранять качество перевозимых деталей, но и обеспечивать эффективное хранение на складах. Тара из металла изготавливается самых различных конструкций в зависимости от её назначения и использования.

Наше предприятие специализируется на производстве промышленной тары для всех отраслей промышленности — от машиностроения и станкостроения до оборонных заводов.



## Бункер-туфелька

### Назначение

Бункер предназначен для подъёма, перемещения и последующей выгрузки бетона, цемента и других видов строительных смесей.

### Технические характеристики

1. Маркировка — 30 ЗСК 1-1,0.
2. Ёмкость — 1,0 м.
3. Габаритные размеры — 1018\*3420\*1100.
4. Масса — 440 кг.



### Назначение

Бункер предназначен для подъёма, перемещения и последующей выгрузки бетона, цемента и других видов строительных смесей.

### Технические характеристики

1. Маркировка — 30 ЗСК 2-1,5.
2. Ёмкость — 1,5 м.
3. Габаритные размеры — 1076\*3884\*1590.
4. Масса — 511,5 кг.



## Тара под строительные смеси

### Назначение

Тара предназначена для подъёма, перемещения и последующей выгрузки бетона, цемента и других видов строительных смесей.

### Технические характеристики

1. Маркировка — 30 ЗСК 3-1,0.
2. Ёмкость — 1,0 м.
3. Габаритные размеры — 652\*1420\*660.
4. Масса — 141,5 кг.

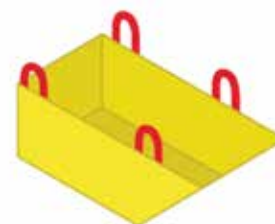

## Тара под сыпучие отходы (стружка, бытовой мусор)

### Назначение

Тара предназначена для подъёма, перемещения и последующей выгрузки сыпучих материалов.

### Технические характеристики

1. Маркировка — 30 ЗСК 4-3,0.
2. Грузоподъёмность — 3,0 т.
3. Габаритные размеры — 1297\*1004\*1164.
4. Масса — 357,5 кг.

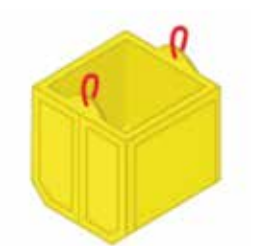

## Ёмкость для различных грузопродуктов

### Назначение

Ёмкость предназначена для подъёма, хранения различных грузов.

### Технические характеристики

1. Маркировка — 30 ЗСК 6-1,0.
2. Грузоподъёмность — 1,0 м.
3. Габаритные размеры — 680\*816\*700.
4. Масса — 168,5 кг.



### Назначение

Ёмкость предназначена для хранения различных грузов.

### Технические характеристики



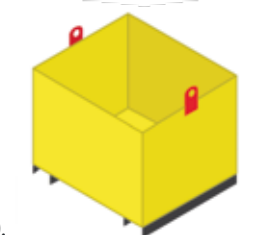

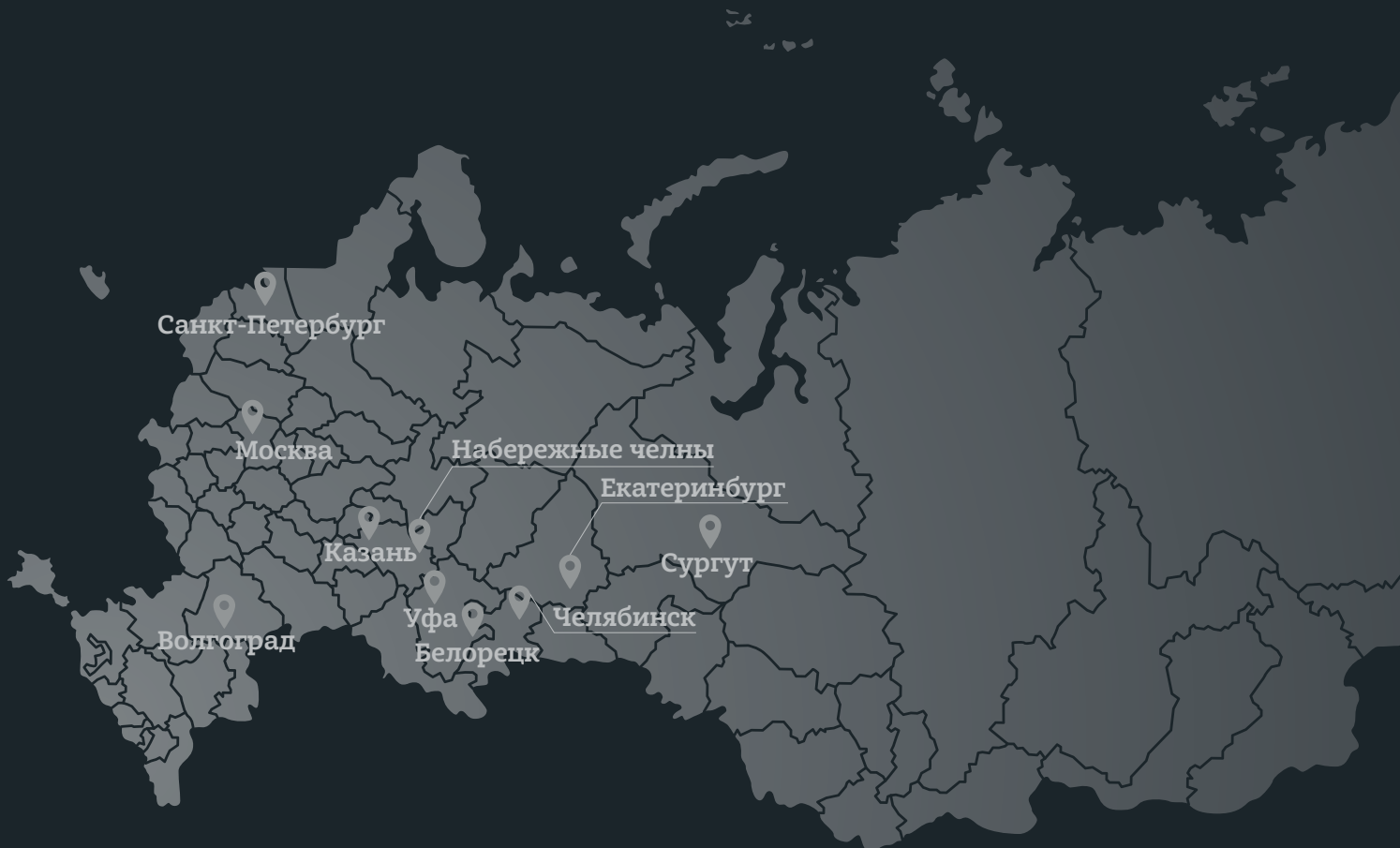
1. Маркировка — 30 ЗСК 7-1,0.
2. Грузоподъёмность — 1,0 м.
3. Габаритные размеры — 738\*816\*700.
4. Масса — 164 кг.





# Контакты

## Офис в Челябинске

-  г. Челябинск, Троицкий тракт, 48б, офис 306
-  +7 (351) 216-03-43
-  [zapros74@steel-prom.ru](mailto:zapros74@steel-prom.ru)
-  [www.steel-prom.ru](http://www.steel-prom.ru)



ЛНК



АЭС

